

<b>EN</b>	ENGLISH.....	4
<b>RO</b>	ROMÂNĂ.....	9
<b>RU</b>	РУССКИЙ.....	14
<b>UA</b>	UKRAINISCH	19

EN | Translation of the original operating manual  
RO | Traducere manual de utilizare  
RU | Перевод оригинальной инструкции по эксплуатации  
DE | Übersetzung der Original-Bedienungsanleitung

**EN | Caution!**

It is essential that you read the instructions in this manual before assembling, operating and maintaining the product.

**RO | Atenție!**

Este esențial să citiți instrucțiunile din acest manual înainte de asamblare, efectuarea întreținerii și operarea produsului.

**RU | Внимание!**

Необходимо прочитатъ инструкции в данном руководстве перед сборкой, обслуживанием и эксплуатацией данного изделия.

**DE | ACHTUNG!**

Es ist sehr wichtig, dass Sie die Anweisungen in diesem Handbuch vor dem Zusammenbau, der Wartung und dem Betrieb dieser Maschine lesen.

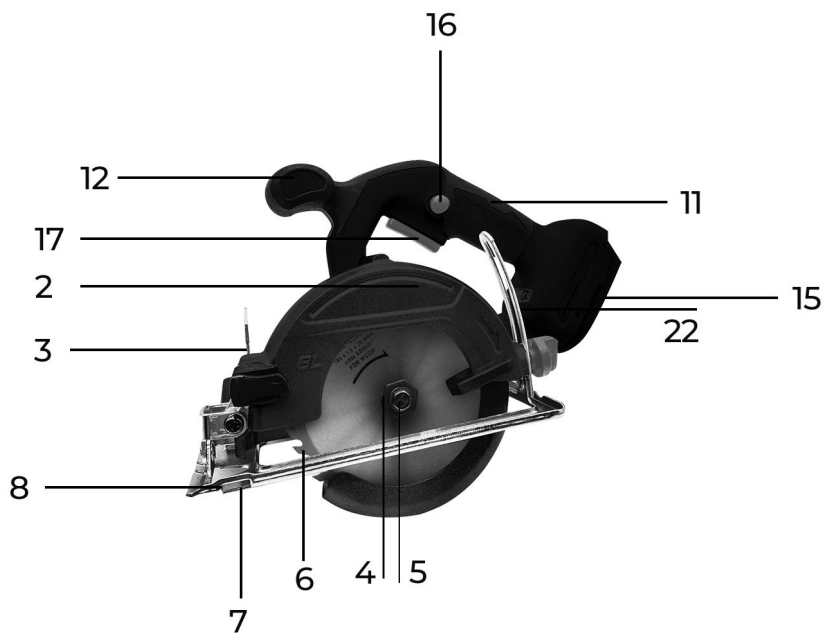

\* Pic. 1/ Desen / Рис. / Мал.

## EN | ENGLISH

## CORDLESS CIRCULAR SAW

SC20

## MANUAL

## TECHNICAL SPECIFICATIONS

Model	SC20
Rated voltage (V DC)	20
No-load speed (min <sup>-1</sup> )	5500
Blade diameter (mm)	185
Maximum Cutting Height (mm)	
-90°	0-64
-45°	0-45
Noise emission values determined according to EN 62841-2-5:	
Sound pressure level (dB(A)) Measured sound power level (dB(A))	L <sub>PA</sub> =91.47 L <sub>WA</sub> =99.47
Uncertainty K (dB(A))	K=3
Guaranteed sound power level (dB(A))	L <sub>WA</sub> =102
Vibration total values and uncertainty K determined according to EN 62841-2-5:	
Vibration level (m/s <sup>2</sup> )	2.5
Uncertainty K (m/s <sup>2</sup> )	1.5
Protection level	IPX0
Protection class	III
Weight EPTA (with 4 Ah battery) (kg)	2.97
Bare tool weight (kg)	2.335
Weight (incl. accessories) (kg)	2.9
<b>Battery (not included)</b>	
Rated voltage (V DC)	20
Battery type	Li-ion
Capacity (Ah)	4.0 / 8.0
<b>Charger (not included)</b>	
Input voltage (V AC) / Frequency (Hz)	220-240/50
Rated power (W)	45
Output Voltage (V DC)	20
Output current (A)	1.8
Protection class	II
<b>Laser (SC20)</b>	
Wave length (nm)	650
Power (mW)	<5
Class	2

**WARNING:** The declared vibration and noise emission levels represent the main applications of the tool. However, if the tool is used for different applications, with different accessories, or is poorly maintained, the emission levels may differ. This may significantly increase the exposure level over the total working period. The

emission levels will vary depending on how the power tool is used and may exceed the levels given in this information sheet. These emission levels may be used to compare one tool with another and for a preliminary assessment of exposure. An accurate estimate of the load should also take into account times when the tool is shut down or running without use, which can significantly reduce the total load over the working period. Identify additional safety measures to protect the operator, such as maintaining the tool and accessories, keeping hands warm, using hearing protection, and organizing work patterns.

## DESCRIPTION (\*PIC. 1)

1. Moving blade guard
2. Fixed blade guard
3. Handle for opening the moving guard
4. Blade clamping washer
5. Clamping bolt
6. Saw blade
7. Base plate
8. Parallel guide slot
9. Motor housing
10. Dust Extraction Port
11. Main handle
12. Auxiliary handle
13. Depth adjustment lever
14. Work light
  - a. Laser
15. Battery/battery slot
16. Safety button
17. Power button
18. Angle adjustment screw
19. Angle scale
20. Parallel guide adjustment screw
21. Spindle lock
22. Depth scale

## PACKAGE CONTENTS\*

1. Manual
2. Circular saw
3. Special wrench
4. Parallel guide

\* Please note that the contents of the package may vary depending on the country of purchase. For specific details regarding your package, please refer to the list provided with your product or contact your local distributor.

The Stromo SC20 cordless circular saws are versatile and reliable tools designed for efficient wood cutting in home and DIY projects. These saws provide precise and clean cuts, making them ideal for tasks such as furniture making, repairs, and general household projects.

With ergonomic handles and an intuitive system for adjusting cutting angle and depth, both models offer ease and comfort during operation. The cordless design enhances mobility and convenience, while the moving

and fixed blade guards improve safety by protecting the user from potential injuries.

### SAFETY WARNINGS

**⚠ WARNING! Read all safety warnings, instructions, illustrations and specifications provided with this power tool.** Failure to follow all instructions listed below may result in electric shock, fire and/or serious injury.

Save all warnings and instructions for future reference.

The term "power tool" in the warnings refers to your mains operated (corded) power tool or battery-operated (cordless) power tool.

### CONVENTIONAL SIGNS AND SYMBOLS



Always wear protective goggles - Protects your eyes from debris.



Wear a dust mask - Prevents inhalation of harmful particles.



Wear ear protectors - Protects your hearing from excessive noise.



Read instruction manual.



General hazard safety alert.



In accordance with essential applicable safety standards of European directives



Eurasian Conformity mark.



Ukraine Conformity Mark



Guaranteed sound power level



This device uses a Class 2 laser with a maximum power output of up to 5 milliwatt (mW). Avoid direct eye exposure to the laser beam, as it can cause harm.



Do not stare into the beam or use optical instruments to view it. Operate with caution.

### SPECIFIC SAFETY RULES FOR CIRCULAR SAW

### SAFETY INSTRUCTIONS FOR ALL OPERATIONS

- Do not place your hands in the cutting zone or touch the saw blade. Keep your other hand on the auxiliary handle or motor housing. Holding the saw with both hands helps protect them from being cut by the blade. Accidental hand placement in the cutting area can lead to severe injury from the rotating blade.
- Do not keep your hands below the workpiece. The blade guard cannot protect against contact with the blade from underneath, which may result in accidental contact and injury.
- Adjust the cutting depth according to the thickness of the workpiece. The blade should extend no more than the full height of a tooth above the workpiece. Incorrect depth settings can cause the blade to jam, increasing the risk of kickback and loss of control.
- Do not hold the workpiece in your hands or on your lap. Secure it on a stable platform. This is essential to minimize the risk of contact with the blade and reduce hazards if the blade binds. An unsecured workpiece may shift, increasing the likelihood of jamming and kickback.
- Hold the saw only by the insulated gripping surfaces if there's a risk of contact with hidden wiring. Contact with live wiring can energize metal parts of the saw, posing a risk of electric shock.
- Always use a fence or straight guide for rip cuts. This improves accuracy and reduces the chance of blade jamming. Without a guide, the risk of blade jamming increases, which can lead to loss of control.
- Use saw blades of the correct size with the appropriate mounting hole. Incompatible blades may wobble and cause a loss of control over the saw. Using incorrect blades results in vibration and unstable operation, which is dangerous at high speeds.
- Do not use damaged or incorrect washers and bolts for securing the saw blade. These components are designed specifically for this saw to ensure safe operation. Incorrect fasteners may loosen the blade, leading to misalignment and a potential accident.
- Do not use abrasive wheels with this saw. The saw is intended only for saw blades, and using abrasive wheels can lead to unsafe conditions. Abrasive wheels may break or impact saw performance, posing a risk of injury.

### SAFE OPERATION CONDITIONS FOR THE LOWER BLADE GUARD

- Check the lower blade guard for proper function before each use. Make sure the guard opens and closes smoothly without sticking. Never fix the guard in an open position, as improper function increases the risk of contact with the blade and injury.
- If the saw is dropped, the guard may become deformed. Check its movement using the guard handle, ensuring it moves freely and does not touch the blade or other parts of the saw. This inspection should be performed each time the cutting angle or depth is adjusted.
- Manually opening the lower blade guard is only allowed in exceptional cases, such as for plunge or complex cuts. In these cases, use the guard handle and release it immediately after the blade begins to enter the material. For all other types of cuts, the guard must open automatically.
- Check the lower guard spring for proper function. If the guard or spring is not working correctly, stop using the tool and perform maintenance, as a damaged guard mechanism can jam and lead to accidental contact with the blade.
- Do not place the saw on a workbench or the

ground with the lower guard open. The blade may continue to spin by inertia, causing the saw to move unexpectedly, posing a risk to the user and others nearby.

### ADDITIONAL SAFETY MEASURES

1. Do not insert fingers or any other body parts into the chip ejection opening. There is a risk of injury from the rotating saw blade.
2. Do not cut metals. Sparks from heated metal particles can cause a fire.
3. Do not lift the saw above your head while operating.
4. Do not use the tool in a stationary position, such as attaching it to a workbench.

### Causes and Warnings of Kickback

Kickback is a sudden reaction caused by blade binding or misalignment, which can cause the saw to move uncontrollably toward the operator. Blade jamming or restricted movement may cause kickback, throwing the saw backward. Blade misalignment or bending can cause the rear edge of the blade teeth to catch the workpiece, throwing the saw toward the operator.

Kickback is a result of improper use of the power tool, but it can be avoided by following these precautionary measures:

1. Hold the saw firmly with both hands and stand to the side of the blade. This helps you control kickback forces and prevents the saw from aligning with your body. Neglecting this rule increases the risk of injury, as kickback may cause the operator to lose control of the saw.
2. If the blade jams, immediately release the power switch and hold the saw in the material until the blade stops completely. Do not remove the saw from the cut while the blade is still spinning, as this can lead to kickback and sudden movement of the saw.
3. Before turning on a saw that is already in the workpiece, ensure the teeth are not touching the material. Otherwise, restarting the saw may cause kickback, increasing the risk of uncontrolled saw movement.
4. Secure long and thin workpieces on both sides of the cutting line to prevent kickback. Use supports to avoid material bending, as improper support for long pieces may cause them to shift and jam the blade.
5. Do not use dull or damaged saw blades. Worn or improperly sharpened teeth create excessive friction, increasing the risk of blade jamming and kickback.
6. Before starting work, ensure that the cutting depth and angle are properly set. Adjusting these parameters during operation may cause the blade to jam and result in a sudden saw kickback.
7. Be especially cautious when performing plunge cuts or cutting in areas with hidden obstacles. The blade may hit unseen objects, leading to jamming and kickback.

### POWER SUPPLY

Ensure the instrument is powered by Stromo 20V (4 Ah or 8 Ah) batteries as specified on the marking label. Using any other battery can damage the tool and affect its performance. The tool is designed to operate with Stromo 20V rechargeable lithium-ion batteries, providing consistent and reliable power.

### USING THE TOOL

#### ⚠ ATTENTION!

Before installing or removing accessories, ensure the tool is turned OFF, and remove the battery to avoid accidental activation.

#### Removing the Battery

To remove the battery, press the battery lock button and pull the battery away from the tool.

#### Battery Charging Instructions

The charger has two indicators: red and green. The red indicator shows that charging is in progress, while the green indicator indicates that charging is complete. The battery itself may have a charge indicator with LEDs to show the charge level. To check the charge level, press the charge check button on the battery.

- 1 LED: 25% charged
- 2 LEDs: 50% charged
- 3 LEDs: 75% charged
- 4 LEDs: Fully charged

#### Step-by-Step

Instructions:

1. Plug the charger into a power outlet.
2. For plug-in chargers, insert the charging plug into the battery port. For slider chargers, align the battery with the charging slots and slide it in.
3. The red indicator will light up, showing the battery is charging.
4. Once fully charged, the green indicator will light up.
5. Unplug the charger from the battery and the outlet, or slide the battery out of the charger.
6. Optional: Press the charge check button on the battery to view the charge level using the battery's LEDs.

#### Installing the Battery

Align the battery pack with the groove on the tool, and then slide it into place until it locks and clicks.

#### Assembly

##### *Installing or Replacing the Saw Blade*

1. Ensure the battery is removed to prevent accidental activation during assembly.
2. Engage the spindle lock by pressing the spindle lock button (21) to prevent it from rotating.
3. Loosen the clamping screw (5) using the special wrench. Turn it in the same direction as the blade rotation indicated on the blade guard.
4. Move the movable guard (1) so that it is fully seated

in the protective casing (2).

- Remove the old blade (if replacing) and place the blade clamping washer (4) on the spindle.
- Install the new saw blade (6), ensuring the direction of rotation matches the arrows on the saw housing.
- Position the blade clamping washer (4) securely over the new blade.
- Secure the blade by tightening the clamping screw (5) using the special wrench. Turn the screw in the opposite direction of the blade rotation indicated on the blade guard.
- Check the blade's stability to ensure it is properly mounted and does not wobble before beginning operation.

### Connecting the Dust Extraction Port WARNING!

For optimal safety, visibility, and cleanliness in your workspace, always connect a dust collection system or vacuum to the dust extraction port before using the saw. Proper dust removal minimizes airborne particles, reducing inhalation risks and helping to maintain clear visibility of the cutting line.

- Locate the Dust Extraction Port: Identify the dust extraction port (10) on the saw. This is where you will attach the dust collection system or vacuum.
- Attach the Vacuum Hose: Insert the hose from your dust extraction system or vacuum into the dust extraction port. Ensure that the hose fits securely to prevent dust leakage.
- Check Connection Stability: Gently tug on the hose to ensure it is securely connected to the port. A stable connection will help maintain efficient dust collection during use.
- Turn on the Dust Collection System: If using an external vacuum or dust collector, turn it on before starting the saw. This will help keep the workspace clean, reduce airborne dust, and improve visibility of the cutting line.
- Begin Operation: Once connected, proceed with using the saw. The dust collection system will capture most of the dust and debris generated during cutting, keeping your workspace cleaner and safer.

### Installing the Parallel Guide

- Locate the parallel guide slot (8) on the base plate.
- Insert the parallel guide into the slot, adjusting its position to the desired width based on the distance you want to maintain from the edge of the workpiece.
- Secure the parallel guide by tightening the parallel guide adjustment screw (20) to lock it in place, ensuring it is stable and won't shift during cutting.

### Adjusting the Cutting Angle

- Locate the angle adjustment screws (18), positioned at the front and back of the saw.
- Loosen the screws by turning them counterclockwise.

- Set the desired angle by tilting the saw to the required position, using the angle scale (19) as a reference to ensure accuracy.
- Tighten the angle adjustment screws by turning them clockwise to secure the blade at the chosen angle.
- Double-check the setting to confirm the angle is fixed and stable before beginning the cut.

### Adjusting the Cutting Depth

- Locate the depth adjustment lever (13), near the base plate (7).
- Release the depth adjustment lever by pulling it to unlock.
- Raise or lower the base plate to adjust the blade depth, setting it so that the blade extends slightly beyond the thickness of the workpiece.
- Lock the depth adjustment lever by pushing it back into place, securing the depth setting.
- Confirm the depth adjustment to ensure it's securely locked and the blade extends the desired amount before starting the cut.

### Switch Operation ATTENTION!

Before operating the tool, always check the efficiency of the switch. After releasing it, the switch should easily return to the "Off" position.

- Engage the safety button (16) by pressing it to unlock the power switch. This step prevents accidental activation of the saw.
- Press the power switch (17) to start the saw. Hold the switch down continuously while operating.
- To turn off the saw, release the power switch (17). The tool will immediately begin to stop, and the switch should automatically return to the "Off" position.

### Using the Saw

- Ensure the work area is clean, well-lit, and free of obstacles. Secure the workpiece on a stable surface to prevent movement during the cutting process.
- Place the saw flat on the workpiece, ensuring that the base plate (7) rests evenly. Align the saw blade with your cutting line.
- Once positioned, turn on the saw and allow the blade to reach full speed before beginning to cut. This helps achieve a smoother, more precise cut and reduces the risk of the blade catching or binding in the material.
- Guide the saw along the marked line with steady, controlled movements, letting the blade do the work without applying excessive force. For rip cuts, attach and use the parallel guide (20) for accuracy and control.
- Once the cut is finished, release the power switch and allow the blade to come to a full stop before lifting the saw off the workpiece. Avoid lifting the saw while the blade is still spinning to prevent any risk of kickback.

6. Disconnect the battery, allow saw to cool if necessary, and clean any debris or dust from the blade and saw components. Inspect for any wear or maintenance needs before storing the tool.

### Using the Parallel Guide

1. Place the saw with the base plate resting flat on the workpiece, and align the parallel guide along the edge of the material. The guide will help keep the cut consistent and straight as it follows the edge.
2. After positioning, turn on the saw and allow the blade to reach full speed. Then guide the saw along the marked line, letting the parallel guide maintain a uniform distance from the edge of the workpiece.
3. Apply gentle, consistent pressure toward the parallel guide as you move along the cut. This will help the saw stay aligned, producing an even, accurate cut.
4. Once you finish, release the power switch and allow the blade to come to a full stop before lifting the saw from the workpiece.

### Using the Laser

To activate the laser, press the button on the laser module. Position the saw at the starting point of the planned cut and align the laser beam with the intended cutting line. During cutting, keep the laser beam aligned with the line to ensure accurate guidance of the saw.

### MAINTENANCE AND STORAGE

Always ensure the tool is switched off and disconnected from the power source before performing any preventive maintenance work.

#### Cleaning the Saw

After each use, disconnect the saw from the power source and allow it to cool completely. Use a soft brush or cloth to remove sawdust, debris, and any buildup from the blade, base plate, and vents. Avoid using harsh chemicals or solvents that could damage the tool.

#### Inspecting the Blade

Regularly check the saw blade for any signs of wear, dullness, or damage. Replace the blade if you notice dull or chipped teeth, as a damaged blade can affect cutting performance and safety.

#### Storage

Store the saw in a dry, clean place, away from direct sunlight and extreme temperatures. If possible, use a protective case or cover to prevent dust buildup and protect the tool from moisture. Keep the saw in a secure location, out of reach of children.

#### Periodic Inspection

Check all screws, bolts, and connections periodically to ensure they are tight and secure. Loose parts can affect tool performance and safety.

For safe and reliable operation of the instrument, keep in mind that the repair. Maintenance and adjustment of the instrument should be in service centers using only original spare parts and consumables.

### ENVIRONMENTAL PROTECTION

 Out of concern for the environment, power tools, batteries, accessories and packaging should be recycled in accordance with applicable environmental protection regulations. Power tools and batteries must not be disposed into household waste!

For proper disposal, fully discharge the battery while using the instrument, remove it, and then wrap the contacts with insulating tape to avoid short circuits.

Do not open the battery and do not dispose of it in parts. Dispose in designated places.



#### EU countries only:

In accordance with the European Directive 2012/19/EU on waste electrical and electronic equipment and its implementation in national legislation, as well as in accordance with the European Directive 2006/66/EC, damaged or used batteries and electrical equipment must be separated and recycled in accordance with environmental regulations.

If disposed incorrectly, waste electrical and electronic equipment may have harmful effects on the environment and human health due to the potential presence of hazardous substances.

### TRANSPORT

The lithium-ion batteries are subject to legislation on the transport of dangerous goods. The user can transport the batteries by road without further requirements. When shipping by third parties (e.g.: by air transport or forwarding agency), special requirements on packaging and labelling must be observed. For preparation of the item being shipped, consulting an expert for hazardous material is required. Dispatch battery packs only when the housing is undamaged. Tape or mask off open contacts and pack up the battery in such a manner that it cannot move around in the packaging. Please also observe the possibility of more detailed national regulations.

## ROJROMÂNĂ

## FIERĂSTRĂU CIRCULAR

## SC20

## INSTRUCȚIUNI DE OPERARE

## SPECIFICAȚII TEHNICE

Model	SC20
Tensiune nominală (V AC)	20
Turație fără sarcină (min <sup>-1</sup> )	5500
Diametru lamă (mm)	185
Adâncime maximă de tăiere (mm)	
-90°	0-64
-45°	0-45
Valorile de emisii a zgomotului determinate conform EN 62841-2-5:	
Nivelul presiunii sonore (dB(A))	L <sub>PA</sub> =91.47
Nivelul măsurat al puterii sonore (dB(A))	L <sub>WA</sub> =99.47
Incertitudine K (dB(A))	K=3
Nivelul garantat al puterii sonore (dB(A))	L <sub>WA</sub> =102
Valorile totale ale vibrațiilor și incertitudinea K determinate conform EN 62841-2-5:	
Nivel de vibrații (m/s <sup>2</sup> )	2.5
Incertitudine K (m/s <sup>2</sup> )	1.5
Nivel de protecție	IPX0
Clasă de protecție	III
Greutate conform EPTA (cu acumulator de 4 Ah) (kg)	2.97
Greutate unealtă fără acumulator (kg)	2.335
Greutate (cu accesoriile incluse) (kg)	2.9
<b>Acumulator (nu este inclus)</b>	
Tensiune nominală (V DC)	20
Tip acumulator	Li-ion
Capacitate (Ah)	4.0 / 8.0
<b>Încărcător (nu este inclus)</b>	
Tensiune de intrare (V AC) / Frecvență (Hz)	220-240/50
Putere nominală (W)	45
Tensiune de ieșire (V DC)	20
Curent de ieșire (A)	1.8
Clasă de protecție	II
<b>Laser (SC20)</b>	
Lungimea de undă (nm)	650
Putere (mW)	<5
Clasă	2

AVERTIZARE: Nivelurile de zgomot declarate se referă la cazurile în care unealta este utilizată conform domeniului său de aplicare. Însă dacă unealta este utilizată în alte

scopuri, cu accesoriile nepotrivite sau este întreținută în mod necorespunzător, nivelurile de emisii pot varia. Acest lucru poate crește semnificativ nivelul de expunere pe toată durata perioadei de lucru. Nivelurile de emisii vor varia în funcție de modul în care unealta este utilizată și pot depăși valorile menționate în această fișă informativă. Aceste niveluri de emisii pot fi folosite pentru a compara o unealtă cu alta și pentru o evaluare preliminară a expunerii. O estimare corectă a sarcinii trebuie să ia în considerare și perioadele în care unealta este oprită sau funcționează fără utilizare, ceea ce poate reduce semnificativ sarcina totală pe durata perioadei de lucru. Identificați măsuri suplimentare de siguranță pentru a proteja utilizatorul, cum ar fi întreținerea corectă a unelei și accesoriilor, menținerea mâinilor calde, utilizarea protecției auditive și organizarea regimului de lucru.

**DESCRIERE (\*DES. 1)**

1. Protecție mobilă pentru lamă
2. Protecție fixă pentru lamă
3. Mâner pentru deschiderea protecției mobile
4. Șaibă de fixare a lamei
5. Șurub de fixare
6. Lamă fierăstrău
7. Placă de bază
8. Canal pentru ghidaj paralel
9. Carcasă motor
10. Port pentru extracția prafului
11. Mâner principal
12. Mâner auxiliar
13. Levier de reglare a adâncimii
14. Lumină de lucru
  - a. Laser
15. Acumulator / port pentru acumulator
16. Buton de siguranță
17. Buton de pornire
18. Șurub de reglare a unghiului
19. Scală unghiulară
20. Șurub de reglare a ghidajului paralel
21. Buton de blocare a axului
22. Scală de adâncime

**CONȚINUTUL PACHETULUI\***

1. Manual de utilizare
2. Fierăstrău circular
3. Cheie specială
4. Ghidaj paralel

\* Vă rugăm să rețineți că conținutul pachetului/cutiei poate varia în funcție de țara de achiziție. Pentru detalii specifice legate de pachetul dumneavoastră, consultați lista furnizată cu produsul sau contactați distribuitorul local.

Fierăstraiele circulare fără fir Stromo SC20 sunt unelte versatile și fiabile, concepute pentru tăierea eficientă a lemnului în proiecte casnice și de tip DIY. Aceste fierăstraie oferă tăieturi precise și curate, fiind ideale pentru activități precum fabricarea mobilierului, reparații

și proiecte generale de întreținere a locuinței.

Datorită mânerelor ergonomice și a sistemului intuitiv de reglare a unghiului și adâncimii de tăiere, fierăstrăul este ușor și confortabil de utilizat. Protecțiile fixe și mobile pentru lamă îmbunătățesc siguranța, protejând utilizatorul de posibile accidentări.

### AVERTIZĂRI DE SIGURANȚĂ

**⚠ AVERTIZARE! Citiți toate avertizările de siguranță, instrucțiunile, studiați ilustrațiile și specificațiile furnizate împreună cu această unealtă electrică.** Nerespectarea instrucțiunilor de mai jos poate duce la șoc electric, incendiu și/sau vătămări corporale grave.

Păstrați toate avertizările și instrucțiunile pentru referințe ulterioare.

Termenul "unealtă electrică" din avertizări se referă la unaaltă electrică alimentată prin cablu (cu fir) sau la unaaltă electrică cu acumulator (fără fir).

### SEMNE ȘI SIMBOLURI CONVENȚIONALE



Purtați întotdeauna ochelari de protecție – Protejează ochii împotriva particulelor.



Purtați mască de protecție împotriva prafului – Previne inhalarea particulelor nocive.



Purtați protecție auditivă – Protejează auzul împotriva zgomotului excesiv.



Citiți manualul de utilizare



Avertizare generală de pericol



În conformitate cu standardele esențiale de siguranță aplicabile directivelor europene.



Marcaj de conformitate eurasiatică.



Marcaj de conformitate pentru Ucraina.



Nivelul garantat al puterii sonore



Acest dispozitiv utilizează un laser de Clasa 2 cu o putere maximă de până la 5 miliwați (mW). Evitați expunerea directă a ochilor la raza laser, deoarece aceasta poate provoca vătămări. Nu priviți direct în rază și nu utilizați instrumente optice pentru a o observa. Utilizați unaalta cu prudență.



### REGULI SPECIFICE DE SIGURANȚĂ PENTRU FIERĂSTRĂUL CIRCULAR

#### INSTRUCȚIUNI DE SIGURANȚĂ PENTRU TOATE OPERAȚIUNILE

1. Nu plasați mâinile în zona de tăiere și nu atingeți lama fierăstrăului. Țineți cealaltă mână pe mânerul

auxiliar sau pe carcasa motorului. Utilizarea fierăstrăului cu ambele mâini reduce riscul de rănire. Așezarea accidentală a mâinii în zona de tăiere poate provoca vătămări grave cauzate de lama care se rotește.

2. Nu plasați mâinile sub piesa de lucru. Protecția lamei nu acoperă partea inferioară, iar un contact accidental cu lama poate duce la vătămări grave.
3. Reglați adâncimea de tăiere în funcție de grosimea piesei de lucru. Lama trebuie să depășească materialul cu cel mult înălțimea unui dinte. O adâncime incorectă poate duce la blocarea lamei, crescând riscul de recul și pierderea controlului asupra fierăstrăului.
4. Nu țineți piesa de lucru în mână sau pe genunchi. Asigurați-o pe o suprafață stabilă. Fixarea corectă a materialului reduce riscul de contact accidental cu lama și previne blocarea acesteia. O piesă nesecurizată se poate deplasa, ceea ce poate duce la recul și pierderea controlului.
5. Țineți fierăstrăul doar de suprafețele izolate dacă există riscul de contact cu cabluri electrice ascunse. Contactul accidental cu un cablu sub tensiune poate electriciza componentele metalice ale fierăstrăului, provocând șoc electric.
6. Folosiți întotdeauna un ghidaj paralel sau o riglă de ghidare pentru tăieturile longitudinale. Acest lucru îmbunătățește precizia și reduce riscul de blocare a lamei. Fără un ghidaj, lama se poate bloca, ceea ce poate duce la recul și pierderea controlului asupra unelei.
7. Utilizați doar lame compatibile cu dimensiunea și orificiul de montare al fierăstrăului. Lamele neprivite pot oscila, provocând vibrații și o funcționare instabilă, ceea ce este periculos la viteze mari.
8. Nu folosiți șaibe sau șuruburi deteriorate sau necorespunzătoare pentru fixarea lamei. Aceste componente sunt special concepute pentru acest fierăstrău și asigură o funcționare sigură. Utilizarea unor elemente de fixare necorespunzătoare poate duce la slăbirea lamei, provocând o aliniere defectuoasă și risc de accident.
9. Nu utilizați discuri abrazive cu acest fierăstrău. Fierăstrăul a fost conceput exclusiv pentru lame de tăiere, iar utilizarea discurilor abrazive poate provoca vătămări. Acestea se pot rupe sau pot afecta performanța unelei, crescând riscul de accidente.

#### CONDIȚII DE FUNCȚIONARE ÎN SIGURANȚĂ PENTRU Protecția INFERIOARĂ A LAMEI

1. Verificați funcționarea corectă a protecției inferioare a lamei înainte de fiecare utilizare. Asigurați-vă că se deschide și se închide lin, fără să se blocheze. Nu fixați niciodată protecția în poziție deschisă, deoarece o funcționare incorectă crește riscul de contact cu lama și de accidente.
2. Dacă fierăstrăul cade, protecția se poate deforma sau deteriora. Verificați mobilitatea ei, folosind mânerul de comandă al protecției, asigurându-vă că se deplasează liber și nu atinge lama sau alte

componente ale fierăstrăului. Această verificare trebuie efectuată de fiecare dată când se ajustează unghiul sau adâncimea de tăiere.

3. Deschiderea manuală a protecției inferioare a lamei este permisă doar în situații excepționale, cum ar fi tăieturile de imersie sau cele complexe. În aceste cazuri, utilizați mânerul protecției și eliberați-l imediat ce lama începe să pătrundă în material. Pentru toate celelalte tipuri de tăieri, protecția trebuie să se deschidă automat.
4. Verificați funcționarea corectă a arcului protecției inferioare. Dacă protecția sau arcul nu funcționează în mod corespunzător, oprțiți utilizarea uneltei și efectuați lucrările de mentenanță necesare. Un mecanism de protecție defect poate duce la blocarea protecției și la un contact accidental cu lama.
5. Nu așezați fierăstrăul pe bancul de lucru sau pe sol cu protecția inferioară deschisă. Lama poate continua să se rotească din inerție, ceea ce poate provoca mișcări neașteptate ale fierăstrăului și poate reprezenta un pericol pentru utilizator și pentru persoanele din apropiere.

## MĂSURI SUPLIMENTARE DE SIGURANȚĂ

1. Nu introduceți degetele sau alte părți ale corpului în orificiul de evacuare a așchiilor. Lama fierăstrăului în rotație prezintă risc de accidentare.
2. Nu tăiați metale. Scânteile generate de particulele metalice încinse pot provoca incendii.
3. Nu ridicați fierăstrăul deasupra capului în timpul utilizării.
4. Nu folosiți unealta în poziție fixă, de exemplu, prin fixarea acesteia pe un banc de lucru.

## Cauze și avertizări privind reculul

Reculul este o reacție bruscă cauzată de blocarea sau alinierea incorectă a lamei, iar fierăstrăul se poate deplasa necontrolat în direcția utilizatorului. Blocarea lamei sau restricționarea mișcării poate provoca recul, aruncând fierăstrăul înapoi. O aliniere greșită sau îndoirea lamei poate determina colțul posterior al dinților să agațe piesa de lucru, împingând fierăstrăul spre utilizator.

Reculul este rezultatul utilizării necorespunzătoare a uneltei electrice, dar poate fi prevenit prin respectarea următoarelor măsuri de precauție:

1. Țineți fierăstrăul ferm cu ambele mâini și adoptați o poziție laterală față de lamă. Acest lucru vă ajută să controlați forțele reculului și împiedică alinierea fierăstrăului cu corpul. Ignorarea acestei reguli crește riscul de accidentare, deoarece reculul poate duce la pierderea controlului asupra uneltei.
2. Dacă lama se blochează, eliberați imediat butonul de pornire și mențineți fierăstrăul în piesa de lucru până când lama se oprește complet. Nu scoateți fierăstrăul cât timp lama este încă în mișcare, deoarece acest lucru poate provoca recul și mișcări bruște ale uneltei.
3. Înainte de a porni fierăstrăul, atunci când lama se află deja în piesa de lucru, asigurați-vă că dinții nu ating materialul. În caz contrar, pornirea

fierăstrăului poate provoca recul și poate duce la mișcări necontrolate.

4. Fixați piesele lungi și subțiri pe ambele părți ale liniei de tăiere pentru a preveni reculul. Utilizați suporturi pentru a evita îndoirea materialului, deoarece susținerea incorectă a pieselor lungi le poate face să se deplaseze și să blocheze lama.
5. Nu utilizați lame tocite sau deteriorate. Dinții uzați sau ascuțiți incorect generează frecare excesivă, crescând riscul de blocare a lamei și de recul.
6. Înainte de a începe lucrul, verificați dacă adâncimea și unghiul de tăiere sunt setate corect. Ajustarea acestor parametri în timpul funcționării poate duce la blocarea lamei și la un recul brusc al fierăstrăului.
7. Fiți deosebit de atenți la tăieturile prin imersie sau în zonele cu obstacole ascunse. Lama poate lovi obiecte camuflate (care nu pot fi văzute), provocând blocarea acesteia și generând recul.

## ALIMENTARE

Asigurați-vă că unealta este alimentată de acumulatori Stromo 20V (4 Ah sau 8 Ah), conform specificațiilor de pe eticheta de identificare. Utilizarea altor acumulatori poate deteriora unealta și poate afecta performanța acesteia. Unealta este concepută să funcționeze cu acumulatori litiu-ion reincărcabili Stromo 20V, oferind o putere constantă și fiabilă.

## UTILIZAREA UNELTEI

### ⚠ ATENȚIE!

Înainte de a instala sau îndepărta accesoriile, asigurați-vă că unealta este OPRITĂ și deconectată din priză pentru a evita pornirea accidentală.

## Îndepărtarea acumulatorului

Pentru a scoate acumulatorul, apăsați butonul de eliberare a acumulatorului și trageți-l în afara uneltei.

## Instrucțiuni pentru încărcarea acumulatorului

Încărcătorul are doi indicatori: roșu și verde. Indicatorul roșu arată că acumulatorul este în curs de încărcare, iar indicatorul verde semnalează că încărcarea este completă. Acumulatorul poate avea, de asemenea, un indicator de încărcare cu LED-uri pentru a afișa nivelul de încărcare. Pentru a verifica nivelul de încărcare, apăsați butonul de verificare a încărcării de pe acumulator.

- 1 LED: 25% încărcat
  - 2 LED-uri: 50% încărcat
  - 3 LED-uri: 75% încărcat
  - 4 LED-uri: Complet încărcat
- Instrucțiuni pas cu pas

1. Conectați încărcătorul la priză.
2. Pentru încărcătoarele cu mufă, introduceți conectorul de încărcare în portul acumulatorului. Pentru încărcătoarele cu sistem glisant, aliniați acumulatorul cu canalurile/ fantele încărcătorului și glisați-l în poziție.
3. Indicatorul roșu se va aprinde, semnaland că acumulatorul este în curs de încărcare.

4. Când acumulatorul este complet încărcat, se va aprinde indicatorul verde.
5. Deconectați încărcătorul de la acumulator și din priză sau glisați acumulatorul afară din încărcător.
6. Opțional: Apăsăți butonul de verificare a încărcării de pe acumulator pentru a vizualiza nivelul de încărcare utilizând LED-urile.

## Instalarea acumulatorului

Aliniați acumulatorul cu canelura de pe unealtă, apoi glisați-l în poziție până când se fixează și se aude un clic.

## Asamblare

*Instalarea sau înlocuirea lamei fierăstrăului*

1. Asigurați-vă că fierăstrăul este deconectat de la orice sursă de alimentare pentru a preveni pornirea accidentală în timpul asamblării.
2. Blocați axul apăsând butonul de blocare a axului (21) pentru a împiedica rotirea acestuia.
3. Slăbiți șurubul de fixare (5) folosind cheia specială, rotindu-l în sens antiorar.
4. Deplasați protecția mobilă (1) astfel încât să fie complet retrasă în carcasa de protecție (2).
5. Scoateți lama veche (dacă o înlocuiți) și așezați șaiba de fixare a lamei (4) pe ax.
6. Montați lamă nouă de fierăstrău (6), asigurându-vă că sensul de rotație corespunde săgeților de pe carcasa fierăstrăului.
7. Așezați ferm șaiba de fixare a lamei (4) pe lama nouă.
8. Fixați lama strângând șurubul de fixare (5) în sens orar cu cheia specială.
9. Verificați stabilitatea lamei pentru a vă asigura că este montată corect și nu joacă înainte de utilizare.

## Conectarea portului de extracție a prafului ⚠ ATENȚIE!

Pentru a lucra în condiții de siguranță și pentru a păstra zona de lucru curată și bine vizibilă, înainte de utilizarea fierăstrăului, conectați un sistem de colectare a prafului sau un aspirator la portul de extracție a prafului. Îndepărtarea corespunzătoare a prafului minimizează particulele, reducând riscurile de inhalare și ajutând la menținerea vizibilității liniei de tăiere.

1. **Identificați portul de extracție a prafului:** Localizați portul de extracție a prafului (10) de pe fierăstrău. Aici se atașează sistemul de colectare a prafului sau aspiratorul.
2. **Atașați furtunul aspiratorului:** Introduceți furtunul sistemului de colectare a prafului sau al aspiratorului în portul de extracție. Asigurați-vă că furtunul este bine fixat pentru a preveni scurgerile de praf.
3. **Verificați stabilitatea conexiunii:** Trageți ușor de furtun pentru a vă asigura că este conectat ferm la port. O conexiune stabilă va asigura o colectare eficientă a prafului în timpul utilizării.
4. **Porniți sistemul de colectare a prafului:** Dacă utilizați un aspirator extern sau un colector de praf, porniți-l înainte de a începe să folosiți fierăstrăul.

Acest lucru va ajuta la menținerea curățeniei, la reducerea prafului în aer și la îmbunătățirea vizibilității liniei de tăiere.

5. Începeți lucrul: După conectare, utilizați fierăstrăul în mod normal. Sistemul de colectare a prafului va capta majoritatea prafului și a resturilor generate în timpul tăierii, menținând zona de lucru mai curată și mai sigură.

## Montarea ghidajului paralel

1. Identificați fanta pentru ghidajul paralel (8) de pe baza uneltei.
2. Introduceți ghidajul paralel în fantă și reglați-l la lățimea dorită, în funcție de distanța pe care doriți să o mențineți față de marginea piesei de lucru.
3. Fixați ghidajul paralel strângând șurubul de reglare (20), asigurându-vă că este stabil și nu se va deplasa în timpul tăierii.

## Reglarea unghiului de tăiere

1. Identificați șuruburile de reglare a unghiului (18), situate în partea frontală și posterioară a fierăstrăului.
2. Slăbiți șuruburile rotindu-le în sens antiorar.
3. Ajustați unghiul dorit înclinând fierăstrăul în poziția necesară, utilizând scala pentru unghiuri (19) ca referință pentru precizie.
4. Strângeți șuruburile de reglare a unghiului rotindu-le în sens orar pentru a fixa lama în poziția selectată.
5. Verificați din nou setarea pentru a vă asigura că unghiul este stabil înainte de a începe tăierea.

## Reglarea adâncimii de tăiere

1. Identificați levierul de reglare a adâncimii (13), situat lângă baza uneltei (7).
2. Eliberați levierul de reglare a adâncimii trăgându-l pentru deblocare.
3. Ridicați sau coborâți baza uneltei pentru a ajusta adâncimea lamei, astfel încât aceasta să iasă doar cât este necesar dincolo de grosimea piesei de lucru.
4. Blocați levierul de reglare a adâncimii împingându-l înapoi în poziție, asigurând fixarea setării.
5. Verificați reglajul pentru a vă asigura că este bine fixat și că lama se extinde cât este necesar înainte de a începe tăierea.

## Funcționarea comutatorului ⚠ ATENȚIE!

Înainte de utilizare, verificați întotdeauna dacă comutatorul funcționează corect. După eliberare, acesta trebuie să revină automat în poziția „Oprit”.

1. Apăsăți butonul de siguranță (16) pentru a debloca comutatorul. Această măsură previne activarea accidentală a fierăstrăului.
2. Apăsăți comutatorul (17) pentru a porni fierăstrăul și mențineți-l apăsat în timpul utilizării.
3. Pentru a opri fierăstrăul, eliberați comutatorul (17). Unealta va începe imediat să se oprească, iar comutatorul trebuie să revină automat în poziția

„Oprit”.

### Utilizarea fierăstrăului

1. Asigurați-vă că zona de lucru este curată, bine iluminată și fără obstacole. Fixați piesa de lucru pe o suprafață stabilă pentru a preveni deplasarea acesteia în timpul tăierii.
2. Așezați fierăstrăul pe piesa de lucru astfel încât baza uneltei (7) să se sprijine uniform. Aliniați lama cu linia de tăiere.
3. După poziționare, porniți fierăstrăul și așteptați ca lama să atingă turația maximă înainte de a începe tăierea. Acest lucru contribuie la obținerea unor tăieturi mai precise și mai curate, reducând riscul de blocare a lamei în material.
4. Ghidați fierăstrăul de-a lungul liniei marcate cu mișcări constante și controlate, lăsând lama să taie fără a aplica o forță excesivă.
5. După finalizarea tăieturii, eliberați comutatorul și așteptați oprirea completă a lamei înainte de a ridica fierăstrăul de pe piesa de lucru. Nu ridicați fierăstrăul cât timp lama este încă în mișcare, pentru a evita riscul de recul.
6. Deconectați fierăstrăul de la sursa de alimentare, lăsați-l să se răcească dacă este necesar și curățați eventualele resturi de praf sau așchii de pe lamă și alte componente. Inspectați unealta pentru eventuale semne de uzură sau dacă sunt necesare lucrări de întreținere înainte de depozitare.

### Utilizarea ghidajului paralel

1. Așezați fierăstrăul pe piesa de lucru, asigurându-vă că baza uneltei este sprijinită uniform, și aliniați ghidajul paralel de-a lungul marginii materialului. Acesta va ajuta la menținerea unei tăieri drepte și uniforme pe toată lungimea.
2. După poziționare, porniți fierăstrăul și așteptați ca lama să atingă turația maximă. Apoi, ghidați fierăstrăul de-a lungul liniei marcate, lăsând ghidajul paralel să mențină o distanță constantă față de marginea piesei de lucru.
3. Aplicați o presiune ușoară și constantă spre ghidajul paralel în timpul tăierii. Acest lucru va ajuta fierăstrăul să rămână aliniat, asigurând o tăiere precisă și uniformă.
4. După finalizare, eliberați comutatorul și așteptați oprirea completă a lamei înainte de a ridica fierăstrăul de pe piesa de lucru.

### Utilizarea laserului

Pentru a activa laserul, apăsați butonul de pe modulul laserului. Poziționați fierăstrăul la punctul de început al liniei de tăiere planificate și aliniați raza laser cu linia dorită de tăiere. În timpul tăierii, mențineți raza laser aliniată cu linia pentru a ghida fierăstrăul cu precizie.

### ÎNȚREȚINERE ȘI DEPOZITARE

Înainte de orice lucrare de întreținere preventivă, asigurați-vă că fierăstrăul este oprit și deconectat de la sursa de alimentare.

### Curățarea fierăstrăului

După fiecare utilizare, deconectați fierăstrăul de la sursa de alimentare și lăsați-l să se răcească complet. Folosiți o perie moale sau o cârpă pentru a îndepărta rumegușul, resturile și depunerile de pe lamă, baza uneltei și fantele/ orificiile de aerisire. Evitați utilizarea substanțelor chimice agresive sau a solvenților care ar putea deteriora unealta.

### Inspectarea lamei

Verificați periodic lama fierăstrăului pentru semne de uzură, tocire sau deteriorare. Înlocuiți lama dacă observați dinți toțiți sau ciobiți, deoarece o lamă deteriorată poate afecta performanța tăierii și siguranța utilizatorului.

### Depozitare

Păstrați fierăstrăul într-un loc uscat și curat, ferit de lumina directă a soarelui și de temperaturi extreme. Dacă este posibil, folosiți o husă sau un înveliș de protecție pentru a preveni acumularea de praf și pentru a proteja unealta de umiditate. Depozitați fierăstrăul într-un loc sigur, inaccesibil copiilor.

### Inspectare periodică

Verificați periodic toate șuruburile, bolțurile și conexiunile pentru a vă asigura că sunt bine strânse și sigure. Piesele slăbite pot afecta performanța și siguranța uneltei.

Pentru o funcționare sigură și fiabilă, reparațiile, întreținerea și reglajele trebuie efectuate exclusiv în centre de deservire autorizate, utilizând doar piese de schimb și consumabile originale.

### PROTECȚIA MEDIULUI ÎNCONJURĂTOR



Pentru protejarea mediului înconjurător, unelte electrice, acumulatori, accesorii și ambalaje ar trebui să fie predate pentru reciclare ecologică. Nu eliminați unelte electrice și acumulatorii împreună cu gunoii menajer!

Pentru protejarea mediului înconjurător, este necesar să eliminați baterie utilizată, mai ales, baterie cu litiu, în mod corespunzător. Pentru o eliminare corespunzătoare, descărcați baterie complet atunci când lucrați cu dispozitivul, scoateți-o, apoi înfășurați bornele folosind o bandă izolantă pentru a evita scurtcircuitul. Nu se poate dezambla baterie și elimina părțile ei. Eliminați în locuri special destinate acestui lucru.



### Numai pentru țările UE:

În conformitate cu Directiva Europeană 2012/19/EU, despre dispozitivele electrice și electronice utilizate și legislație națională în vigoare, precum și în conformitate cu Directiva Europeană 2006/66/EC, baterii și dispozitivele electronice utilizate sau care au ajuns la sfârșitul ciclului lor de viață sunt supuși colectării pentru reciclarea ecologică.

Dacă sunt eliminate în mod necorespunzător, dispozitivele electrice și electronice pot avea un efect dăunător asupra mediului înconjurător și sănătatea umană datorită prezenței posibile a substanțelor periculoase în ele.

### TRANSPORTARE

Acumulatori litiu-ion sunt supuse cerințelor pentru transportarea mărfurilor periculoase. Bateriile pot fi transportate de utilizator prin transport rutier fără de a fi nevoie de respectarea unor reglementări suplimentare.

Atunci când se transportă cu implicarea terților (de exemplu: prin avion sau expeditor de transport), trebuie să fie respectate cerințe speciale pentru ambalare și marcare. În acest caz, la pregătirea mărfii pentru trimitere, este necesară participarea unui expert de mărfuri periculoase.

Trimiteți bateria doar cu carcasa intactă. Închideți bornele deschise și împachetați bateria astfel încât să nu se miște în interiorul ambalajului. Vă rugăm să respectați posibilele cerințe naționale suplimentare.

## RU | РУССКИЙ

### ЦИРКУЛЯРНАЯ ПИЛА SC20 ИНСТРУКЦИЯ

#### ТЕХНИЧЕСКИЕ ХАРАКТЕРИСТИКИ

Модель	SC20
Номинальное напряжение (В постоянное)	20
Скорость на холостом ходу (мин <sup>-1</sup> )	5500
Диаметр пильного диска (мм)	185
Максимальная высота пропила (мм)	
-90°	0-64
-45°	0-45
Значения уровня шума, определенные в соответствии с EN 62841-2-5:	
Уровень звукового давления (дБ(A))	L <sub>WA</sub> =91.47
Измеренный уровень звуковой мощности (дБ(A))	L <sub>WA</sub> =99.47
Погрешность K (дБ(A))	K=3
Гарантированный уровень звуковой мощности (дБ(A))	L <sub>WA</sub> =102
Полные значения вибрации и погрешность K, определенные в соответствии с EN 62841-2-5:	
Уровень вибрации (м/с <sup>2</sup> )	2.5
Погрешность K (м/с <sup>2</sup> )	1.5
Уровень защиты	IPX0
Класс защиты	III
Вес ЕРТА (с аккумулятором 4 Ач) (кг)	2.97
Вес инструмента без аккумулятора (кг)	2.335
Вес (включая аксессуары) (кг)	2.9
<b>Аккумулятор (в комплект не входит)</b>	
Номинальное напряжение (В постоянное)	20
Вес ЕРТА (с аккумулятором 4 Ач) (кг)	Li-ion

Вес инструмента без аккумулятора (кг)	4.0 / 8.0
<b>Зарядное устройство (в комплект не входит)</b>	
Входное напряжение (В переменное) / Частота (Гц)	220-240/50
Номинальная мощность (Вт)	45
Выходное напряжение (В постоянное)	20
Выходной ток (А)	1.8
Класс защиты	II
<b>Лазер</b>	
Длина волны (нм)	650
Мощность (мВт)	<5

**ПРЕДУПРЕЖДЕНИЕ:** Заявленные уровни вибрации и шума соответствуют основным областям применения инструмента. Однако, если инструмент используется для других целей, с другими принадлежностями или в плохом техническом состоянии, уровни шума и вибраций могут отличаться. Это может значительно увеличить уровень воздействия в течение всего рабочего периода. Уровни шума и вибрации будут варьироваться в зависимости от способов использования электроинструмента и могут превышать уровни, указанные в этом информационном листе. Эти уровни шума и вибрации могут использоваться для сравнения одного инструмента с другим и для предварительной оценки воздействия. Точная оценка нагрузки также должна учитывать время, когда инструмент выключен или работает, но не используется. Это может значительно снизить общую нагрузку в течение рабочего периода. Определите дополнительные меры безопасности для защиты оператора, такие как обслуживание инструмента и принадлежностей, согревание рук, использование защиты слуха и организация рабочего процесса.

#### ОПИСАНИЕ ЧАСТЕЙ (\*РИС. 1)

1. Подвижный защитный кожух
2. Неподвижный защитный кожух
3. Ручка для открытия подвижного кожуха
4. Прижимная шайба пильного диска
5. Прижимной винт
6. Пильный диск
7. Опорная плита
8. Отверстие для параллельного упора
9. Корпус двигателя
10. Патрубок для удаления пыли
11. Основная рукоятка
12. Дополнительная рукоятка
13. Рычаг регулировки глубины
14. Подсветка рабочей зоны
  - а. Лазер
15. Аккумулятор/отсек для аккумулятора
16. Кнопка предохранителя

17. Кнопка включения
18. Винт регулировки угла наклона
19. Шкала угла наклона
20. Винт регулировки параллельного упора
21. Фиксатор шпинделя
22. Шкала глубины

#### СОДЕРЖИМОЕ ПОСТАВКИ\*

1. Руководство пользователя
2. Циркулярная пила
3. Специальный ключ
4. Параллельный упор

\* *Пожалуйста, обратите внимание, что содержимое упаковки может отличаться в зависимости от страны покупки. Для получения конкретной информации о содержимом вашей поставки обратитесь к вашим местным дистрибьюторам.*

Аккумуляторные циркулярные пилы Stromo SC20 — это универсальные и надежные инструменты, предназначенные для эффективной распиловки древесины в домашних и DIY-проектах. Эти пилы обеспечивают точные и чистые резы, что делает их идеальными для таких задач, как изготовление мебели, ремонт и другие бытовые работы.

Благодаря эргономичным рукояткам и интуитивно понятной системе регулировки угла наклона и глубины реза, обе модели обеспечивают удобство и комфорт при эксплуатации. Аккумуляторный дизайн улучшает мобильность и удобство, а подвижный и неподвижный защитные кожухи повышают безопасность, защищая пользователя от возможных травм.

#### ПРАВИЛА ТЕХНИКИ БЕЗОПАСНОСТИ

**▲ ОСТОРОЖНО! Ознакомьтесь со всеми предупреждениями по безопасности, указаниями, иллюстрациями и техническими характеристиками, представленными вместе с данной электрической машиной.** Невыполнение всех приведенных ниже указаний может привести к поражению электрическим током и (или) к тяжелому телесному повреждению.

Сохраните все предупреждения и инструкции для справки.

Термин «электрическая машина» или «электроинструмент» в этих предупреждениях относится к вашей работающей от сети электрической машине или

#### УСЛОВНЫЕ ОБОЗНАЧЕНИЯ И СИМВОЛЫ



Всегда надевайте защитные очки — защищают глаза от частиц и опилок.



Носите пылезащитную маску — предотвращает вдыхание частиц древесины.



Носите защитные наушники — защищают слух от чрезмерного шума.



Прочтите инструкции



Общее предупреждение об опасности



Соответствие с основными стандартами по безопасности применимых Европейских директив.



Евразийский знак соответствия.



Украинский знак соответствия



Гарантированный уровень звуковой мощности.



Это устройство использует лазер класса 2 с максимальной выходной мощностью до 5 милливатт (мВт). Избегайте прямого попадания лазерного луча в глаза, так как это может нанести вред. Не смотрите прямо на луч и не используйте оптические приборы для его наблюдения. Работайте с осторожностью.

#### ОСОБЕННЫЕ ПРАВИЛА БЕЗОПАСНОСТИ ДЛЯ ЦИРКУЛЯРНЫХ ПИЛ

#### УКАЗАНИЯ МЕР БЕЗОПАСНОСТИ ПРИ ВЫПОЛНЕНИИ ВСЕХ ОПЕРАЦИЙ

1. Не допускайте попадания рук в зону пиления и не прикасайтесь к пильному диску. Держите вторую руку на дополнительной рукоятке или корпусе двигателя. Удержание пилы обеими руками помогает защитить их от пореза пильным диском. При попадании руки в зону пиления может получиться серьезные травмы от вращающегося пильного диска.
2. Держите руки не ниже обрабатываемой детали. Защитный кожух не способен защитить от контакта с пильным диском снизу заготовки, что может привести к случайному соприкосновению руки с диском и травмам.
3. Регулируйте глубину пропила в зависимости от толщины обрабатываемой детали. Пильный диск должен выступать из обрабатываемой детали не более чем на полную высоту зуба. Неправильная настройка глубины может привести к заклиниванию диска, что увеличивает риск «отдачи» и потери контроля над пилой.
4. Не удерживайте распиливаемую деталь в руках или на коленях. Закрепляйте ее на устойчивой подставке. Это важно для минимизации риска контакта с пильным диском и уменьшения опасности при его заклинивании. Незакрепленная деталь может сместиться, что повысит вероятность заклинивания и «отдачи».
5. Удерживайте пилу только за изолированные поверхности захвата при возможном контакте с проводкой. В случае касания с электропроводкой металлические части пилы могут оказаться под напряжением, что опасно для оператора, поскольку возможен удар электрическим

током при работе с неизолированными участками пилы.

- При продольной распиловке всегда используйте упор или прямую направляющую планку. Это увеличивает точность и снижает риск заклинивания. Отсутствие направляющей повышает риск заклинивания диска, что может привести к потере контроля над пилой.
- Используйте пильные диски подходящего размера и с правильным посадочным отверстием. Неподходящие диски могут вибрировать и вызывать потерю контроля над пилой. Использование неподходящих дисков приводит к биению и нестабильной работе, что опасно при высоких оборотах.
- Не применяйте поврежденные или неподходящие шайбы и винты для крепления пильного диска. Эти элементы разработаны специально для данной пилы для обеспечения безопасности. Неверные крепежные элементы могут ослабить диск и вызвать его смещение, что приведет к непредвиденной аварийной ситуации.
- Не используйте абразивные круги с этой пилой. Пила предназначена только для работы с пильными дисками, а использование абразивных кругов может привести к небезопасным условиям. Абразивные круги могут сломаться или повлиять на работу пилы, что может привести к травмам.

## УСЛОВИЯ БЕЗОПАСНОЙ РАБОТЫ С НИЖНИМ ЗАЩИТНЫМ КОЖУХОМ

- Перед использованием проверяйте исправность нижнего защитного кожуха. Убедитесь, что нижний кожух открывается и закрывается без заеданий. Никогда не фиксируйте его в открытом положении, так как неправильная работа защитного кожуха увеличивает риск контакта с пильным диском и травм.
- При падении пилы кожух может деформироваться. Проверьте его, используя ручку кожуха, и убедитесь, что он двигается свободно и не касается диска или других частей пилы. Эту проверку необходимо проводить при каждом изменении угла и глубины реза.
- Открывать нижний кожух вручную можно только в исключительных случаях, например, при выполнении погружного или сложного реза. В этих случаях необходимо использовать ручку кожуха и сразу же отпустить её после того, как диск начнет погружаться в материал. При всех остальных видах резы кожух должен открываться автоматически.
- Проверяйте работу пружины нижнего защитного кожуха. Если кожух и пружина не работают нормально, отложите работу и выполните обслуживание инструмента, поскольку поврежденный механизм кожуха может заедать и привести к случайному контакту с диском.
- Не оставляйте пилу на рабочей поверхности с незакрытым нижним защитным кожухом. Пильный диск, движущийся по инерции, может за-

цепить поверхность и привести к неконтролируемому движению пилы, что представляет опасность для пользователя и окружающих.

## ДОПОЛНИТЕЛЬНЫЕ МЕРЫ БЕЗОПАСНОСТИ

- Не засовывайте пальцы или другие части тела в отверстие для выброса стружки. Существует риск получения травмы от вращающегося пильного диска.
- Не выполняйте резку металлов. Искры от разогретых металлических частиц могут привести к возгоранию.
- Не поднимайте пилу над головой во время работы.
- Не используйте инструмент в стационарном положении, например, прикрепляя его к верстаку.

## Причины отдачи и предупреждения

Отдача — это внезапная реакция, возникающая при блокировании или перекосе пильного диска, что может привести к неконтролируемому движению пилы в сторону оператора. Заклинивание диска или ограничение его хода может вызвать «отдачу», при которой пила отбрасывается назад. Перекос или изгиб пильного диска приводит к тому, что задняя кромка зубьев диска может зацепиться за заготовку, вызывая выброс пилы в сторону оператора.

Отдача — это следствие неправильного использования электроинструмента, но её можно избежать, соблюдая следующие меры предосторожности:

- Надежно удерживайте пилу обеими руками и находитесь в стороне от линии диска. Это помогает контролировать силы отдачи и предотвращает попадание пилы на одну линию с оператором, так как пренебрежение этим правилом увеличивает риск травмы, поскольку при отдаче оператор может потерять контроль над пилой.
- При заклинивании диска немедленно отпустите кнопку включения и держите пилу на месте до полной остановки диска. Не извлекайте пилу из распила, пока диск не перестанет вращаться, поскольку попытка извлечения пилы до остановки диска может привести к «отдаче» и внезапному выбросу пилы.
- Перед включением пилы, находящейся в заготовке, убедитесь, что зубья диска не соприкасаются с материалом. В противном случае при повторном пуске пилы может произойти «отдача», и это увеличивает риск неконтролируемого выброса пилы при запуске.
- Надежно фиксируйте тонкие и длинные заготовки с обеих сторон линии реза, чтобы предотвратить отдачу. Используйте опоры, чтобы избежать прогиба материала, поскольку неправильное закрепление длинных деталей может привести к их смещению и заклиниванию диска.
- Не используйте затупленные или поврежденные пильные диски. Изношенные или неправильно заточенные зубья создают чрезмерное трение, что увеличивает риск заклинивания диска и отдачи.

- Перед началом работы убедитесь, что глубина и угол реза настроены правильно. Изменение этих параметров во время работы может привести к заклиниванию диска и резкому рывку пилы.
- Будьте особенно осторожны при выполнении погружных резов или резов в местах с невидимыми препятствиями. Диск может наткнуться на скрытые объекты, что приведет к заклиниванию и отдаче инструмента.

### ИСТОЧНИК ПИТАНИЯ

Убедитесь, что инструмент питается от аккумуляторов Stromo 20 В (4 Ач или 8 Ач). Использование других аккумуляторов может повредить инструмент и ухудшить его работу. Инструмент предназначен для работы с перезаряжаемыми литий-ионными аккумуляторами Stromo 20V, которые обеспечивают стабильную и надёжную работу.

### ИСПОЛЬЗОВАНИЕ

#### ⚠ ВНИМАНИЕ!

Перед установкой или снятием аксессуаров убедитесь, что инструмент выключен, и извлеките аккумулятор, чтобы избежать случайного включения.

#### Снятие аккумулятора

Чтобы извлечь аккумулятор, нажмите кнопку (12) на передней стороне аккумуляторного блока и одновременно извлеките аккумулятор из инструмента.

#### Инструкции по зарядке аккумулятора

Зарядное устройство имеет два индикатора: красный и зеленый. Красный индикатор показывает, что идет зарядка, а зеленый индикатор указывает, что зарядка завершена. Сам аккумулятор может иметь индикатор заряда со светодиодами, показывающими уровень заряда. Чтобы проверить уровень заряда, нажмите кнопку проверки заряда на аккумуляторе.

- 1 светодиод: заряжено 25 %
  - 2 светодиода: заряжено 50 %
  - 3 светодиода: заряд заряжен 75 %
  - 4 светодиода: полностью заряжен
- Пошаговые инструкции:

- Подключите зарядное устройство к розетке.
- Для штекерных зарядных устройств вставьте штекер в порт аккумулятора. Для слайдерных зарядных совместите пазы и вставьте аккумулятор до упора.
- Индикатор загорится красным, показывая, что зарядка началась.
- Когда зарядка завершится, индикатор загорится зеленым.
- Отключите зарядное устройство от аккумулятора и розетки или извлеките аккумулятор из зарядного устройства.
- Опционально: Нажмите кнопку проверки заряда на аккумуляторе, чтобы увидеть уровень заряда с помощью светодиодов.

#### Установка аккумулятора

Совместите аккумуляторную батарею с пазом на инструменте, а затем вставьте ее на место до фиксации и щелчка.

#### Сборка

Установка или замена пильного диска

- Убедитесь, что пила отключена от любого источника питания, чтобы предотвратить случайное включение во время сборки.
- Заблокируйте шпindel, нажав кнопку фиксации шпинделя (21), чтобы предотвратить его вращение.
- Ослабьте прижимной винт (5) с помощью специального ключа. Поверните его в ту же сторону, что и направление вращения диска, указанное на кожухе.
- Передвиньте подвижный кожух (1) так, чтобы он полностью вошёл в защитный кожух (2).
- Снимите старый диск (если производится замена) и установите прижимную шайбу (4) на шпindel.
- Установите новый пильный диск (6), убедившись, что направление его вращения соответствует стрелкам на корпусе пилы.
- Установите прижимную шайбу (4) поверх нового диска.
- Закрепите диск, затянув прижимной винт (5) с помощью специального ключа. Поверните винт в сторону, противоположную направлению вращения диска, указанному на кожухе.
- Проверьте устойчивость диска, чтобы убедиться, что он установлен правильно и не имеет люфта перед началом работы.

#### Установка параллельного упора

- Найдите отверстие для параллельного упора (8) на опорной плите.
- Вставьте параллельный упор в отверстие, отрегулировав его положение на нужную ширину в зависимости от расстояния, которое вы хотите поддерживать от края обрабатываемой детали.
- Зафиксируйте параллельный упор, затянув винт фиксации параллельного упора (20), чтобы надёжно закрепить его и предотвратить смещение во время резки.

#### Настройка угла наклона реза

- Найдите винт фиксации угла наклона (18), расположенный спереди пилы.
- Ослабьте винты, повернув их против часовой стрелки.
- Установите необходимый угол, наклонив пилу в требуемое положение, используя шкалу угла наклона (19) для точности.
- Затяните винты фиксации угла наклона, повернув их по часовой стрелке, чтобы закрепить диск под выбранным углом.
- Проверьте установку еще раз, чтобы убедиться,

что угол зафиксирован и стабилен перед началом резки.

### Настройка глубины реза

1. Найдите рычаг регулировки глубины (13), расположенный рядом с опорной плитой (7).
2. Ослабьте рычаг регулировки глубины, потянув его, чтобы разблокировать.
3. Поднимите или опустите опорную плиту, чтобы отрегулировать глубину пильного диска, установив его так, чтобы диск слегка выступал за толщину обрабатываемой детали.
4. Зафиксируйте рычаг регулировки глубины, вернув его в исходное положение, чтобы закрепить настройку глубины.
5. Проверьте настройку глубины, чтобы убедиться, что она надежно зафиксирована и диск выступает на нужное расстояние перед началом резки.

### Операция включения

#### ⚠ ВНИМАНИЕ!

Перед использованием инструмента всегда проверяйте исправность выключателя. После его отключения выключатель должен легко возвращаться в положение "Выключено".

1. Нажмите кнопку предохранителя (16), чтобы разблокировать кнопку включения. Этот шаг предотвращает случайное включение пилы.
2. Включите пилу, нажав кнопку включения (17). Удерживайте кнопку нажатой во время работы.
3. Для отключения пилы отпустите кнопку включения (17). Инструмент начнет останавливаться, и выключатель должен автоматически вернуться в положение "Выключено".

### Использование пилы

1. Убедитесь, что рабочая зона чистая, хорошо освещена и не загромождена. Закрепите обрабатываемую деталь на устойчивой поверхности, чтобы предотвратить ее перемещение во время резки.
2. Поставьте пилу на обрабатываемую деталь так, чтобы опорная плита (7) располагалась ровно. Совместите пильный диск с линией реза.
3. После того как пила расположена, включите её и дайте диску набрать полную скорость перед началом реза. Это помогает выполнить более плавный и точный рез, снижая риск заедания или заклинивания диска в материале.
4. Ведите пилу по намеченной линии плавными, контролируемыми движениями, позволяя диску выполнять работу без приложения чрезмерного усилия. Для продольного реза установите и используйте параллельный упор (20) для большей точности и контроля.
5. После завершения реза отпустите кнопку включения и дождитесь полной остановки диска перед тем, как поднять пилу с обрабатываемой детали. Избегайте подъема пилы, пока диск еще вращается, чтобы предотвратить риск отдачи.
6. Отключите пилу от источника питания, дайте ей

остыть при необходимости и удалите с диска и компонентов пилы остатки мусора или пыли. Проверьте инструмент на предмет износа или необходимости обслуживания перед хранением.

### Использование параллельного упора

1. Установите пилу так, чтобы опорная плита лежала ровно на обрабатываемой детали, и совместите параллельный упор с краем материала. Упор поможет поддерживать ровный и прямой рез, следуя вдоль кромки.
2. После установки включите пилу и дайте диску набрать полную скорость. Затем ведите пилу по намеченной линии, позволяя параллельному упору поддерживать равномерное расстояние от края обрабатываемой детали.
3. Прилагайте мягкое, равномерное давление в сторону параллельного упора, продвигаясь по линии реза. Это поможет пиле оставаться на нужной траектории, обеспечивая ровный и точный рез.
4. После завершения реза отпустите кнопку включения и дождитесь полной остановки диска, прежде чем поднять пилу с обрабатываемой детали.

### Использование лазера

Чтобы включить лазер, нажмите кнопку на лазерном модуле. Поместите пилу в начальную точку планируемого реза и совместите лазерный луч с предполагаемой линией реза. Во время резки следите, чтобы луч лазера оставался на линии, обеспечивая точное ведение пилы.

### УХОД И ОБСЛУЖИВАНИЕ

Всегда убедитесь, что инструмент выключен и отключен от источника питания перед выполнением любых профилактических работ.

#### Очистка пилы

После каждого использования отключайте пилу от источника питания и дайте ей полностью остыть. Используйте мягкую щетку или ткань, чтобы удалить опилки, мусор и любые накопления с пильного диска, опорной плиты и вентиляционных отверстий. Избегайте использования агрессивных химикатов или растворителей, которые могут повредить инструмент.

#### Проверка пильного диска

Регулярно проверяйте пильный диск на наличие признаков износа, затупления или повреждений. Замените диск, если вы заметите тупые или сколотые зубья, так как поврежденный диск может ухудшить производительность резки и безопасность.

#### Хранение

Храните пилу в сухом и чистом месте, вдали от прямых солнечных лучей и экстремальных температур. По возможности используйте защитный чехол или коробку, чтобы предотвратить накопление пыли и защитить инструмент от влаги. Держите пилу в безопасном месте, вне досягаемости детей.

## Периодическая проверка

Регулярно проверяйте все винты, болты и соединения, чтобы убедиться в их надежной затяжке и фиксации. Неплотные крепления могут снизить производительность инструмента и повлиять на безопасность при работе.

Для безопасной и надёжной работы инструмента помните, что ремонт, техническое обслуживание и регулировка должны производиться в авторизованных сервисных центрах с использованием только оригинальных запасных частей и расходных материалов.

### ЗАЩИТА ОКРУЖАЮЩЕЙ СРЕДЫ



Заботясь о природе, электроинструменты, и/или- муляторные батареи, принадлежности и упаковка нужно сдавать на экологически чистую переработку. Не выбрасывайте электроинструменты

и аккумуляторные батареи в бытовой мусор!

Чтобы сберечь природу, необходимо правильно утилизировать использованную батарею, в частности, литиевую. Для правильной утилизации окончатель- но разрядите батарею при работе с прибором, из- влеките, потом замотайте контакты изолянтной, что- бы избежать короткого замыкания. Нельзя вскрывать батарею и утилизировать по частям. Утилизируйте в предназначенных для этого местах.



### Только для стран ЕС:

В соответствии с европейской директивой 2012/19/EU об отработанных электрических и электронных приборах и соответствующему национальному законодательству, а также в соответствии с европейской директивой 2006/66/EC, дефектные или отслужившие свой срок аккумуляторные батареи и электронные приборы подлежат сбору с целью их последующей экологически безопасной переработки.

При неправильной утилизации отработанные электрические и электронные приборы могут оказать вредное воздействие на окружающую среду и здоровье человека из-за возможного присутствия в них опасных веществ.

### ТРАНСПОРТИРОВКА

На литий-ионные аккумуляторные батареи распространяются требования в отношении транспортировки опасных грузов. Аккумуляторные батареи могут перевозиться самим пользователем автомобильным транспортом без необходимости соблюдения дополнительных норм. При перевозке с привлечением третьих лиц (напр.: самолетом или транспортным экспедитором) необходимо соблюдать особые требования к упаковке и маркировке. В этом случае при подготовке к отгрузке необходимо участие эксперта по опасным грузам.

Отправляйте аккумуляторную батарею только с неповрежденным корпусом. Заклейте открытые контакты и упакуйте аккумуляторную батарею так, чтобы она не перемещалась внутри упаковки. Пожалуйста, соблюдайте также возможные дополнительные национальные предписания.

DE | DEUTSCH

KEISSÄGE

SC20

ANLEITUNG

TECHNISCHE DATEN

<b>Модель</b>	<b>SC20</b>	
Nennspannung (V Gleichstrom)	20	
Leerlaufdrehzahl (xv <sup>-1</sup> )	5500	
Durchmesser des Sägeblatts (mm)	185	
Максимальна висота пропилю (мм)		
-90°	0-64	
-45°	0-45	
Schallpegelwerte, bestimmt gemäß EN 62841-2-5:		
Schalldruckpegel (dB(A))	L <sub>PA</sub> =91.47	
Gemessener Schallleistungspegel (dB(A))	L <sub>WA</sub> =99.47	
Похибка К (дБ(А))	К=3	
Garantierter Schallleistungspegel (dB(A))	L <sub>WA</sub> =102	
Gesamtvibrationswerte und K-Fehler, bestimmt gemäß EN 62841-2-5:		
Vibrationspegel (m/s <sup>2</sup> )	2.5	
Похибка К (m/c <sup>2</sup> )	1.5	
Schutzart	IPX0	
Клас захисту	III	
Вага ЕРТА (з акумулятором 4 А·год) (кг)	2.97	
Gewicht des Werkzeugs ohne Akku (kg)	2.335	
Вага (включно з аксесуарами) (кг)	2.9	
<b>Акумулятор (не входит до комплекту)</b>		
Nennspannung (V Gleichstrom)	20	
Тип акумулятора	Li-ion	
Kapazität (Ah)	4.0 / 8.0	
<b>Ladegerät (nicht im Lieferumfang enthalten)</b>		
Eingangsspannung (V Wechselstrom) / Frequenz (Hz)	220-240/50	
Nennleistung (W)	45	
Ausgangsspannung (V Gleichstrom)	20	
Ausgangsstrom (A)	1.8	
Клас захисту	II	
<b>Лазер</b>		
Wellenlänge (nm)	650	
Leistung (mW)	<5	
Клас	2	

**WARNUNG:** Die angegebenen Vibrations- und Geräuschpegel entsprechen den Hauptanwendungsbereichen des Werkzeugs. Wenn das Werkzeug jedoch für andere Zwecke, mit anderem Zubehör oder in schlechtem technischem Zustand verwendet wird, können die Geräusch- und Vibrationspegel abweichen. Dies kann die Belastung während des gesamten Arbeitszeitraums erheblich erhöhen. Die Geräusch- und Vibrationspegel variieren je nach Art der Verwendung des Elektrowerkzeugs und können die in diesem Informationsblatt angegebenen Werte überschreiten. Diese Schall- und Vibrationswerte können zum Vergleich eines Werkzeugs mit einem anderen und zur vorläufigen Bewertung der Belastung verwendet werden. Eine genaue Belastungsbewertung sollte auch die Zeiten berücksichtigen, in denen das Werkzeug ausgeschaltet oder eingeschaltet, aber nicht verwendet wird. Dies kann die Gesamtbelastung während des Arbeitszeitraums erheblich reduzieren. Bestimmen Sie zusätzliche Sicherheitsmaßnahmen zum Schutz des Bedieners, wie z. B.: Wartung des Werkzeugs und Zubehörs, Erwärmung der Hände, Verwendung von Gehörschutz und Organisation des Arbeitsablaufs.

## TEILEBESCHREIBUNG (\*ABB. 1)

1. Beweglicher Schutzhaube
2. Fester Schutzhaube
3. Griff zum Öffnen der beweglichen Haube
4. Klemmring der Sägeblatt
5. Klemm-Schraube
6. Sägeblatt
7. Auflageplatte
8. Bohrung für Parallelanschlag
9. Motorgehäuse
10. Staubabsaugstutzen
11. Hauptgriff
12. Zusatzgriff
13. Hebel zur Tiefeneinstellung
14. Arbeitsbereichsbeleuchtung
  - a. Laser
15. Akku/Akkufach
16. Sicherungstaste
17. Einschalttaste
18. Schraube zur Neigungseinstellung
19. Neigungsskala
20. Schraube zur Einstellung des Parallelanschlags
21. Spindelarretierung
22. Tiefenskala

## LIEFERUMFANG\*

1. Bedienungsanleitung
2. Kreissäge
3. Spezialschlüssel
4. Parallelanschlag

*\*Bitte beachten Sie, dass der Verpackungsinhalt je nach Kaufland variieren kann. Für genaue Informationen zum Inhalt Ihrer Lieferung wenden Sie sich bitte an die örtlichen Händler.*

Die Akku-Kreissägen Stromo SC20 sind vielseitige und zuverlässige Werkzeuge, die für

effizientes Sägen von Holz im Heimgebrauch und bei DIY-Projekten entwickelt wurden. Diese Sägen gewährleisten präzise und saubere Schnitte, was sie ideal für Aufgaben wie Möbelherstellung, Reparaturen

und andere Haushaltsarbeiten macht.

Dank ergonomischer Griffe und eines verständlichen Systems zur Einstellung von Neigungswinkel und Schnitttiefe bieten beide Modelle Komfort und Bequemlichkeit bei der Verwendung. Das Akku-Design erhöht die Mobilität und den Komfort, während bewegliche und feste Schutzhauben die Sicherheit erhöhen und den Benutzer vor möglichen Verletzungen schützen.

## SICHERHEITSHINWEISE

**VORSICHT!** Machen Sie sich mit allen Sicherheitshinweisen, Anweisungen, Abbildungen und technischen Daten vertraut, die mit dieser Elektromaschine geliefert werden. Die Nichtbeachtung aller nachstehenden Anweisungen kann zu elektrischem Schlag und/oder schweren Verletzungen führen.

Bewahren Sie alle Warnungen und Anleitungen zur späteren Bezugnahme auf.

Der Begriff „Elektromaschine“ oder „Elektrowerkzeug“ in diesen Warnungen bezieht sich auf Ihre netzbetriebene oder akkubetriebene (kabellose) Elektromaschine.

## SYMBOLERKLÄRUNGEN UND ZEICHEN

Tragen Sie stets eine Schutzbrille – schützt die Augen vor Partikeln und Sägespänen.

Tragen Sie eine Staubschutzmaske – Verhindert das Einatmen von Holzpartikeln.

Tragen Sie Gehörschutz – schützt das Gehör vor übermäßigem Lärm.

Lesen Sie die Anweisungen



Allgemeine Gefahrenwarnung



Entspricht den grundlegenden Sicherheitsstandards, die für europäische Richtlinien gelten.



Eurasisches Konformitätszeichen.



Ukrainisches Konformitätszeichen.



Garantierter Schalleistungspegel



In diesem Gerät wird ein Laser der Klasse 2 mit einer maximalen Ausgangsleistung von bis zu 5 Milliwatt (mW) verwendet. Vermeiden Sie den direkten Lichteinfall des Laserstrahls in die Augen, da dies Schäden verursachen kann. Schauen Sie nicht direkt in den Strahl und nicht durch optische Geräte. Arbeiten Sie vorsichtig.



**BESONDERE  
SICHERHEITSVORSCHRIFTEN FÜR  
KREISSÄGEN  
SICHERHEITSHINWEISE FÜR ALLE  
ARBEITSVORGÄNGE**

1. Vermeiden Sie, dass Hände in den Sägebereich gelangen, und berühren Sie die Sägeblattklinge nicht. Halten Sie die zweite Hand am Zusatzgriff oder am Motorgehäuse. Das Halten der Säge mit beiden Händen schützt vor Schnittverletzungen durch das Sägeblatt. Das Eindringen der Hand in den Sägebereich kann zu schweren Verletzungen durch die rotierende Klinge führen.
2. Halten Sie die Hände nicht unterhalb des Werkstücks. Der Schutzschild kann keinen Kontakt mit der Sägeblattklinge von unten am Werkstück verhindern, was zu versehentlichem Berühren der Klinge und Verletzungen führen kann.
3. Stellen Sie die Schnitttiefe entsprechend der Dicke des Werkstücks ein. Das Sägeblatt darf nicht mehr als die volle Zahnhöhe über das Werkstück hinausragen. Eine falsche Einstellung der Schnitttiefe kann zum Verklemmen der Klinge führen, was das Risiko eines Rückschlags („Kickback“) und den Kontrollverlust über die Säge erhöht.
4. Halten Sie das Werkstück nicht mit den Händen oder auf den Knien. Befestigen Sie es auf einer stabilen Unterlage. Dies ist wichtig, um das Risiko eines Kontakts mit der Sägeblattklinge zu minimieren und die Gefahr bei einem Verklemmen zu verringern. Ein nicht befestigtes Werkstück kann verrutschen, was die Wahrscheinlichkeit eines Verklemmen und eines Rückschlags („Kickback“) erhöht.
5. Halten Sie die Säge nur an isolierten Griffbereichen, wenn Kontakt mit elektrischen Leitungen möglich ist. Bei Berührung von elektrischen Leitungen können metallische Teile der Säge unter Spannung stehen, was für den Bediener gefährlich ist, da ein Stromschlag bei Kontakt mit nicht isolierten Teilen der Säge möglich ist.
6. Verwenden Sie beim Längsschnitt immer einen Anschlag oder eine gerade Führungsschiene. Dies erhöht die Genauigkeit und verringert das Risiko eines Verklemmen. Das Fehlen einer Führung erhöht das Risiko eines Verklemmen der Klinge, was zum Kontrollverlust über die Säge führen kann.
7. Verwenden Sie Sägeblätter mit passender Größe und korrektem Bohrungsdurchmesser. Ungeeignete Blätter können vibrieren und zum Kontrollverlust über die Säge führen. Die Verwendung ungeeigneter Blätter führt zu Unwucht und instabiler Funktion, was bei hohen Drehzahlen gefährlich ist.
8. Verwenden Sie keine beschädigten oder ungeeigneten Scheiben und Schrauben zur Befestigung des Sägeblatts. Diese Teile sind speziell für diese Säge entwickelt, um Sicherheit zu gewährleisten. Ungeeignete Befestigungen können das Blatt lockern und zu dessen Verschiebung führen, was zu unvorhersehbaren Unfällen führen kann.
9. Verwenden Sie keine Schleifscheiben mit dieser Säge. Die Säge ist nur für den Betrieb mit Sägeblättern vorgesehen, und die Verwendung von Schleifscheiben kann gefährliche Bedingungen verursachen. Schleifscheiben können brechen oder die Funktion

der Säge beeinträchtigen, was zu Verletzungen

führen kann.

**SICHERHEITSBEDINGUNGEN FÜR DEN  
UNTEREN SCHUTZDECKEL**

1. Überprüfen Sie vor Gebrauch die Funktionstüchtigkeit des unteren Schutzdeckels. Stellen Sie sicher, dass der untere Deckel sich ohne Verklemmen öffnen und schließen lässt. Fixieren Sie ihn niemals in geöffneter Position, da eine fehlerhafte Funktion des Schutzdeckels das Risiko eines Kontakts mit der Sägeblattklinge und Verletzungen erhöht.
2. Wenn die Säge gefallen ist, kann der Schutzdeckel verformt sein. Prüfen Sie seine Bewegung mit dem Griff des Deckels und stellen Sie sicher, dass er sich frei bewegt und das Blatt oder andere Teile der Säge nicht berührt. Diese Prüfung ist nach jeder Änderung des Schnittwinkels oder der Schnitttiefe durchzuführen.
3. Der untere Schutzdeckel darf nur in Ausnahmefällen manuell geöffnet werden, z. B. bei Tauchschnitten oder komplexen Schnitten. Verwenden Sie in solchen Fällen den Griff des Deckels und lassen Sie ihn sofort los, sobald das Blatt in das Material eintaucht. Bei allen anderen Schnitten muss sich der Deckel automatisch öffnen.
4. Überprüfen Sie die Federfunktion des unteren Schutzdeckels. Wenn der Deckel oder die Feder nicht ordnungsgemäß funktionieren, unterbrechen Sie die Arbeit und führen Sie eine Wartung des Werkzeugs durch, da ein beschädigter Mechanismus Verklemmen verursachen und zu versehentlichem Kontakt mit der Klinge führen kann.
5. Lassen Sie die Säge nicht mit offenem unteren Schutzdeckel auf der Arbeitsfläche liegen. Das Sägeblatt, das aufgrund der Trägheit weiterläuft, kann die Oberfläche berühren und unkontrollierte Bewegungen der Säge verursachen, was eine Gefahr für den Benutzer und andere darstellt.

**ZUSÄTZLICHE SICHERHEITSMASSNAHMEN**

1. Stecken Sie keine Finger oder andere Körperteile in den Span-Auswurf. Es besteht Verletzungsgefahr durch das rotierende Sägeblatt.
2. Schneiden Sie keine Metalle. Funken von erhitzten Metallpartikeln können Brände verursachen.
3. Heben Sie die Säge während der Arbeit nicht über Kopf.
4. Verwenden Sie das Werkzeug nicht in stationärer Position, z. B. befestigt an einer Werkbank.

**URSACHEN VON RÜCKSCHLAG UND  
WARNHINWEISE**

Rückschlag ist eine plötzliche Reaktion, die bei Blockieren oder Verkanten des Sägeblatts auftritt und zu unkontrollierter Bewegung der Säge in Richtung Bediener führen kann. Das Verklemmen oder Einschränken der Klängenbewegung kann einen Rückschlag verursachen, bei dem die Säge zurückgeworfen wird. Verkanten oder Verbiegen des Sägeblatts führt dazu, dass die hintere Zahnreihe des Blatts am Werkstück hängen bleibt und die Säge in Richtung Bediener zurückwirft.

1. Halten Sie die Säge fest mit beiden Händen und stehen Sie seitlich zur Schnittlinie. Dies hilft,

die Rückschlagkräfte zu kontrollieren und verhindert, dass die Säge in der Schnittlinie mit dem Bediener liegt. Die Missachtung dieser Regel erhöht das Verletzungsrisiko, da der Bediener bei Rückschlag die Kontrolle über die Säge verlieren kann.

2. Lassen Sie bei einem Verklebten des Blatts sofort den Einschaltknopf los und halten Sie die Säge an Ort und Stelle, bis das Blatt vollständig zum Stillstand gekommen ist. Ziehen Sie die Säge nicht aus dem Schnitt, solange das Blatt noch rotiert, da dies zu einem Rückschlag und plötzlichem Zurückwerfen der Säge führen kann.
3. Stellen Sie vor dem Einschalten der Säge im Werkstück sicher, dass die Zähne des Blatts das Material nicht berühren. Andernfalls kann beim erneuten Start ein Rückschlag auftreten, der das Risiko eines unkontrollierten Zurückwerfens der Säge beim Anlauf erhöht.
4. Fixieren Sie dünne und lange Werkstücke sicher auf beiden Seiten der Schnittlinie, um Rückschläge zu vermeiden. Verwenden Sie Stützen, um ein Durchbiegen des Materials zu verhindern, da eine falsche Befestigung langer Teile zu deren Verschiebung und Verklebten des Blatts führen kann.
5. Verwenden Sie keine stumpfen oder beschädigten Sägeblätter. Abgenutzte oder falsch geschärfte Zähne erzeugen übermäßige Reibung, was das Risiko eines Verklebten des Blatts und Rückschlags erhöht.
6. Stellen Sie vor Arbeitsbeginn sicher, dass Schnitttiefe und Schnittwinkel korrekt eingestellt sind. Änderungen dieser Parameter während der Arbeit können zum Verklebten des Blatts und plötzlichem Ruck der Säge führen.
7. Seien Sie besonders vorsichtig bei Tauchschnitten oder Schnitten an Stellen mit unsichtbaren Hindernissen. Das Blatt kann auf verborgene Objekte stoßen, was ein Verklebten und Rückschlag des Werkzeugs verursacht.

## STROMVERSORGUNG

Stellen Sie sicher, dass das Werkzeug mit Strom aus Stromo 20 V Akkus (4 Ah oder 8 Ah) versorgt wird. Die Verwendung anderer Akkus kann das Werkzeug beschädigen und seine Leistung beeinträchtigen. Das Werkzeug ist für den Betrieb mit wiederaufladbaren Lithium-Ionen-Akkus Stromo 20 V ausgelegt, die eine stabile und zuverlässige Funktion gewährleisten.

## VERWENDUNG

### ACHTUNG!

Vor dem Anbringen oder Abnehmen von Zubehörteilen stellen Sie sicher, dass das Werkzeug ausgeschaltet ist, und entnehmen Sie den Akku, um ein unbeabsichtigtes Einschalten zu vermeiden.

### Entfernen des Akkus

Um den Akku zu entfernen, drücken Sie die Akku-Sperrtaste (12) und ziehen Sie den Akku aus dem Werkzeug heraus.

### Anweisungen zum Laden des Akkus

Das Ladegerät verfügt über zwei Anzeigen: rot und grün. Die rote Anzeige zeigt an, dass der Ladevorgang läuft, und die grüne Anzeige signalisiert, dass der Ladevorgang abgeschlossen ist.

Der Akku selbst kann eine Ladeanzeige mit LEDs haben, die den Ladezustand anzeigen. Um den Ladezustand zu überprüfen, drücken Sie die

### Ladestatus-Taste am Akku.

- 1 LED: 25 % geladen
- 2 LEDs: 50 % geladen
- 3 LEDs: 75 % geladen
- 4 LEDs: vollständig geladen Schritt-für-Schritt-Anleitung:

1. Schließen Sie das Ladegerät an eine Steckdose an.
2. Bei Steckerladegeräten stecken Sie den Stecker in den Akkuanschluss. Bei Schiebeleradegeräten richten Sie die Führungen aus und schieben den Akku bis zum Anschlag hinein.
3. Die Anzeige leuchtet rot und zeigt an, dass der Ladevorgang begonnen hat.
4. Wenn der Ladevorgang abgeschlossen ist, leuchtet die Anzeige grün.
5. Trennen Sie das Ladegerät vom Akku und von der Steckdose oder entnehmen Sie den Akku aus dem Ladegerät.
6. Optional: Drücken Sie die Ladestatus-Taste am Akku, um den Ladezustand anhand der LEDs anzuzeigen.

### Einsetzen des Akkus

Richten Sie den Akku an der Nut am Werkzeug aus und schieben Sie ihn bis zum Einrasten und hörbarem Klicken hinein.

## Montage

### Montage oder Austausch der Sägeblatt

1. Stellen Sie sicher, dass die Säge von jeglicher Stromquelle getrennt ist, um ein unbeabsichtigtes Einschalten während der Montage zu verhindern.
2. Sperren Sie die Spindel, indem Sie die Spindelarretierungstaste (21) drücken, um ein Drehen zu verhindern.
3. Lösen Sie die Spannschraube (5) mit dem Spezialschlüssel. Drehen Sie sie in die gleiche Richtung wie die auf dem Gehäuse angegebene Drehrichtung des Sägeblatts.
4. Bewegen Sie die bewegliche Abdeckung (1) so, dass sie vollständig in die Schutzabdeckung (2) eingefahren ist.
5. Entfernen Sie die alte Scheibe (falls ein Austausch erfolgt) und setzen Sie die Spannscheibe (4) auf die Spindel.
6. Setzen Sie das neue Sägeblatt (6) ein und achten Sie darauf, dass die Drehrichtung mit den Pfeilen am Säulengehäuse übereinstimmt.
7. Setzen Sie die Spannscheibe (4) auf das neue Sägeblatt.
8. Befestigen Sie das Sägeblatt, indem Sie die Spannschraube (5) mit dem Spezialschlüssel anziehen. Drehen Sie die Schraube entgegen der Drehrichtung des Sägeblatts, wie auf dem Gehäuse angegeben.
9. Überprüfen Sie die Stabilität des Sägeblatts, um sicherzustellen, dass es korrekt montiert ist und kein Spiel hat, bevor Sie mit der Arbeit beginnen.

## Montage des Parallelenschlags

1. Suchen Sie das Loch für den Parallelenschlag (8) an der Auflageplatte.
2. Setzen Sie den Parallelenschlag in das Loch ein und stellen Sie seine Position auf die gewünschte Breite ein, abhängig vom Abstand, den Sie vom Rand des Werkstücks einhalten möchten.
3. Fixieren Sie den Parallelenschlag, indem Sie die Fixierschraube des Parallelenschlags (20) anziehen, um ihn sicher zu befestigen und ein Verrutschen während des Schneidens zu verhindern.

## Einstellung des Neigungswinkels des Schnitts

1. Suchen Sie die Fixierschraube für den Neigungswinkel (18), die sich vorne an der Säge befindet.
2. Lösen Sie die Schrauben, indem Sie sie gegen den Uhrzeigersinn drehen.
3. Stellen Sie den gewünschten Winkel ein, indem Sie die Säge in die gewünschte Position neigen und die Neigungsskala (19) zur genauen Einstellung verwenden.
4. Ziehen Sie die Fixierschrauben für den Neigungswinkel an, indem Sie sie im Uhrzeigersinn drehen, um das Sägeblatt in der gewählten Position zu fixieren.
5. Überprüfen Sie die Einstellung erneut, um sicherzustellen, dass der Winkel fixiert und stabil ist, bevor Sie mit dem Schneiden beginnen.

## Einstellung der Schnitttiefe

1. Suchen Sie den Hebel zur Tiefeneinstellung (13), der sich neben der Auflageplatte (7) befindet.
2. Lösen Sie den Hebel zur Tiefeneinstellung, indem Sie ihn ziehen, um ihn zu entriegeln.
3. Heben oder senken Sie die Auflageplatte, um die Schnitttiefe des Sägeblatts einzustellen, sodass das Sägeblatt leicht über die Dicke des Werkstücks hinausragt.
4. Fixieren Sie den Hebel zur Tiefeneinstellung, indem Sie ihn in die Ausgangsposition zurückdrehen, um die Einstellung zu sichern.
5. Überprüfen Sie die Tiefeneinstellung, um sicherzustellen, dass sie sicher fixiert ist und das Sägeblatt den erforderlichen Abstand hat, bevor Sie mit dem Schneiden beginnen.

## Einschaltvorgang

### ACHTUNG!

Überprüfen Sie vor der Verwendung des Werkzeugs stets die Funktionstüchtigkeit des Schalters. Nach Loslassen muss der Schalter leicht in die Position „Aus“ zurückkehren.

1. Drücken Sie die Sicherungstaste (16), um die Einschalttaste zu entriegeln. Dieser Schritt verhindert ein unbeabsichtigtes Einschalten der Säge.
2. Schalten Sie die Säge ein, indem Sie die Einschalttaste drücken. (17). Halten Sie die Taste während des Betriebs gedrückt.
3. Um die Säge auszuschalten, lassen Sie die Einschalttaste (17) los. Das Werkzeug beginnt anzuhalten, und der Schalter sollte automatisch in die Position „Aus“ zurückkehren.

## Verwendung der Säge

1. Stellen Sie sicher, dass der Arbeitsbereich sauber, gut beleuchtet und frei von Hindernissen ist. Befestigen Sie das Werkstück auf einer stabilen Oberfläche, um ein Verrutschen während des Schneidens zu verhindern.
2. Setzen Sie die Säge so auf das Werkstück, dass die Auflageplatte (7) eben aufliegt. Richten Sie die Sägeblattlinie mit der Schnittlinie aus.
3. Schalten Sie die Säge nach dem Aufsetzen ein und lassen Sie das Sägeblatt die volle Drehzahl erreichen, bevor Sie mit dem Schneiden beginnen. Dies ermöglicht einen gleichmäßigen und präzisen Schnitt und verringert das Risiko des Verklemmen oder Blockierens des Sägeblatts im Material.
4. Führen Sie die Säge mit gleichmäßigen, kontrollierten Bewegungen entlang der markierten Linie, wobei Sie das Sägeblatt ohne übermäßigen Druck arbeiten lassen. Für Längsschnitte verwenden Sie den Parallelenschlag (20) für mehr Genauigkeit und Kontrolle.
5. Nach Beendigung des Schnitts lassen Sie die Einschalttaste los und warten, bis das Sägeblatt vollständig zum Stillstand gekommen ist, bevor Sie die Säge vom Werkstück heben. Vermeiden Sie es, die Säge anzuheben, während das Sägeblatt noch rotiert, um Rückschlagrisiken zu vermeiden.
6. Trennen Sie die Säge vom Stromnetz, lassen Sie sie bei Bedarf abkühlen und reinigen Sie das Sägeblatt sowie die Komponenten der Säge von Rückständen oder Staub. Überprüfen Sie das Werkzeug auf Verschleiß oder erforderliche Wartung vor der Lagerung.

## Verwendung des Parallelenschlags

1. Positionieren Sie die Säge so, dass die Auflageplatte eben auf dem Werkstück liegt, und richten Sie den Parallelenschlag an der Kante des Materials aus. Der Anschlag hilft, einen geraden und gleichmäßigen Schnitt entlang der Kante zu führen.
2. Schalten Sie die Säge nach dem Einrichten ein und lassen Sie das Sägeblatt die volle Drehzahl erreichen. Führen Sie dann die Säge entlang der markierten Linie, wobei der Parallelenschlag den gleichmäßigen Abstand zur Werkstückkante hält.
3. Üben Sie einen sanften, gleichmäßigen Druck in Richtung des Parallelenschlags aus, während Sie der Schnittlinie folgen. Dies hilft der Säge, auf der gewünschten Bahn zu bleiben und einen geraden, präzisen Schnitt zu gewährleisten.
4. Nach Beendigung des Schnitts lassen Sie die Einschalttaste los und warten, bis das Sägeblatt vollständig zum Stillstand gekommen ist, bevor Sie die Säge vom Werkstück heben.

## Verwendung des Lasers

Um den Laser einzuschalten, drücken Sie die Taste am Lasermodul. Positionieren Sie die Säge am Anfangspunkt des geplanten Schnitts und richten Sie den Laserstrahl auf die vorgesehene Schnittlinie aus. Achten Sie während des Schneidens darauf, dass der Laserstrahl auf der Linie bleibt, um eine präzise Führung der Säge zu gewährleisten.

## PFLEGE UND WARTUNG

Stellen Sie stets sicher, dass das Werkzeug ausgeschaltet und vom Stromnetz getrennt ist, bevor Sie Wartungsarbeiten durchführen.

## Reinigung der Säge

Schalten Sie die Säge nach jedem Gebrauch vom Stromnetz ab und lassen Sie sie vollständig abkühlen. Verwenden Sie eine weiche Bürste oder ein Tuch, um Späne, Schmutz und Ablagerungen vom Sägeblatt, der Auflageplatte und den Lüftungsöffnungen zu entfernen. Vermeiden Sie den Einsatz aggressiver Chemikalien oder Lösungsmittel, die das Werkzeug beschädigen könnten.

## Überprüfung des Sägeblatts

Überprüfen Sie regelmäßig das Sägeblatt auf Verschleiß, Abstumpfung oder Beschädigungen. Ersetzen Sie das Blatt, wenn Sie stumpfe oder abgebrochene Zähne feststellen, da ein beschädigtes Blatt die Schneidleistung und Sicherheit beeinträchtigen kann.

## Lagerung

Bewahren Sie die Säge an einem trockenen und sauberen Ort auf, fern von direkter Sonneneinstrahlung und extremen Temperaturen. Verwenden Sie nach Möglichkeit eine Schutzhülle oder Box, um Staubansammlungen zu vermeiden und das Werkzeug vor Feuchtigkeit zu schützen. Halten Sie die Säge an einem sicheren Ort außerhalb der Reichweite von Kindern.

## Regelmäßige Überprüfung

Überprüfen Sie regelmäßig alle Schrauben, Bolzen und Verbindungen, um sicherzustellen, dass sie fest angezogen und gesichert sind. Lose Befestigungen können die Leistung des Werkzeugs verringern und die Sicherheit während des Betriebs beeinträchtigen.

Für einen sicheren und zuverlässigen Betrieb des Werkzeugs beachten Sie, dass Reparaturen, Wartungen und Einstellungen nur in autorisierten Servicezentren mit Originalersatzteilen und Verbrauchsmaterialien durchgeführt werden dürfen.

## U M W E L T S C H Ü T Z

Im Sinne des Umweltschutzes müssen Elektrowerkzeuge, Akkus, Zubehör und Verpackungen einer umweltgerechten Entsorgung zugeführt werden.

Werfen Sie Elektrowerkzeuge und Akkus nicht in den Hausmüll!

Um die Umwelt zu schützen, müssen gebrauchte Batterien, insbesondere Lithiumbatterien, ordnungsgemäß entsorgt werden. Entladen Sie die Batterie vor der Entsorgung vollständig während des Betriebs mit dem Gerät, entnehmen Sie sie und isolieren Sie die Kontakte mit Isolierband, um Kurzschlüsse zu vermeiden. Die Batterie darf nicht geöffnet oder in Teilen entsorgt werden. Entsorgen Sie sie an speziell dafür vorgesehenen Sammelstellen.

### Nur für EU-Länder:

Gemäß der europäischen Richtlinie 2012/19/EU über Elektro- und Elektronik-Altgeräte sowie den entsprechenden nationalen Rechtsvorschriften und gemäß der europäischen Richtlinie 2006/66/EG unterliegen defekte oder ausgediente Akkus und elektronische Geräte der Sammlung mit dem Ziel einer umweltgerechten Entsorgung.

Bei unsachgemäßer Entsorgung können Elektro- und Elektronik-Altgeräte aufgrund möglicher gefährlicher Stoffe schädliche Auswirkungen auf die Umwelt und die Gesundheit haben.

TRANSPORT

Versenden Sie den Akku nur mit unbeschädigtem Gehäuse. Kleben Sie offene Kontakte ab und verpacken Sie den Akku so, dass er sich innerhalb der Verpackung nicht bewegen kann. Bitte beachten Sie auch mögliche zusätzliche nationale Vorschriften.

Wir, Vega Trade Company Limited, als verantwortlicher Hersteller, erklären, dass die Kreissäge

**EN CE DECLARATION OF CONFORMITY**

We, Vega Trade Company Limited, as the responsible manufacturer declare Cordless circular saw

Are of series production<sup>1</sup> and confirm to the following European Directives and are manufactured in accordance with the following standards or standardized documents<sup>2</sup>

Technical documentation has been supported by: VEGA TRADE COMPANY LIMITED, add. Room 212, 2nd F., Building 11, No. 898 Lingshan Road, Shanghai, PRC. MADE IN PRC. E-mail: vegatools@163.com

**TM Stromo: SC20**

<sup>3</sup> Authorized representative to compile the technical documentation

**RO DECLARAȚIA CE DE CONFORMITATE**

Noi, Vega Trade Company Limited, în calitate de producător declarăm fierăstrău circular

Sunt fabricate în serie<sup>1</sup> și confirmăm următoarele directive europene, sunt fabricate în conformitate cu următoarele standarde sau documente standardizate:

Documentația tehnică a fost susținută de: VEGA TRADE COMPANY LIMITED, add. Room 212, 2nd F., Building 11, No. 898 Lingshan Road, Shanghai, PRC. FABRICATE ÎN RPC. E-mail: vegatools@163.com

**TM Stromo: SC20**

<sup>3</sup> Reprezentant autorizat în măsură să întocmească documentația tehnică

**RU CE ДЕКЛАРАЦИЯ СООТВЕТСТВИЯ**

CE-KONFORMITÄTSERKLÄRUNG

**TM Stromo: SC20**

Die technische Dokumentation wird bereitgestellt von: VEGA TRADE COMPANY LIMITED, Adresse: Büro 212, 2F, B11, Nr. 898, Lingshan Road, Shanghai, VR China. HERGESTELLT IN CHINA E-Mail:

<sup>3</sup> Autorisierter Vertreter, der technische Dokumentation bereitstellen kann vegatools@163.com

**DE Wir, Vega Trade Company Limited, als verantwortlicher Hersteller, erklären, dass die Kreissäge**

Wird serienmäßig hergestellt<sup>1</sup> und entspricht den folgenden europäischen Richtlinien und wird gemäß den folgenden Normen oder standardisierten Dokumenten gefertigt: <sup>2</sup>

Wird serienmäßig hergestellt<sup>1</sup> und entspricht den folgenden europäischen Richtlinien und gemäß den folgenden Normen oder standardisierten Dokumenten gefertigt: <sup>2</sup>

Die technische Dokumentation wird bereitgestellt von: VEGA TRADE COMPANY LIMITED, Adresse: Büro 212, 2F, B11, Nr. 898, Lingshan Road, Shanghai, VR China. HERGESTELLT IN CHINA. E-Mail:

Technische Dokumentation wird bereitgestellt von der Firma: VEGA TRADE COMPANY LIMITED, Adresse: Büro. Wird serienmäßig hergestellt<sup>1</sup> und entspricht den folgenden europäischen Richtlinien sowie wird gemäß den folgenden Normen oder standardisierten Dokumenten hergestellt: <sup>2</sup>

**TM Stromo: SC20**

Technische Dokumentation wird bereitgestellt von der Firma: VEGA TRADE COMPANY LIMITED, Adresse: Büro 212, 2F, B11, Nr. 898, Lingshan Road, Shanghai, VR China. HERGESTELLT IN DER VR CHINA. E-Mail: vegatools@163.com

<sup>3</sup> Autorisierter Vertreter, der in der Lage ist, technische Dokumentation bereitzustellen

<sup>1</sup>: 000000099999999

<sup>2</sup>: 2006/42/EC

EN 62841-1:2015/A11:2022  
EN 62841-25:2014

<sup>3</sup>: Jan Paluchnik  
VEGATOOLS, r.o.,  
Křizovnická 86/6,  
Stare Mesto,  
110 00 Prague,  
Czech Republic

2014/30/EU

EN IEC 550144:2021  
EN IEC 550142:2021

2011/65/EU  
(and its amendments 2015/863/EU)

EN IEC 63000:2018

Mr Bao Junhua  
Production Line Manager



Shanghai 25.01.2026