

EN   ENGLISH .....	5
CZ   ČESKÝ .....	6
SK   SLOVENSKÝ .....	8
PL   POLSKI .....	10
BG   БЪЛГАРСКИ .....	12
RO   ROMÂNĂ .....	14
HU   MAGYAR .....	16
RU   РУССКИЙ .....	18
DE   DEUTSCH .....	20

CE .....	23
----------	----

EN Translation of the original operating manual  
CZ Překlad původního návodu k použití

SK Preklad pôvodného návodu na použitie  
PL Tłumaczenie oryginalnej instrukcji obsługi  
BG Превод на оригиналните инструкции за употреба  
RO Traducere manual de utilizare  
HU Az eredeti használati utasítás fordítása  
RU Перевод оригинальной инструкции по эксплуатации  
DE Übersetzung der Original-Bedienungsanleitung

**EN | Caution!**

It is essential that you read the instructions in this manual before assembling, operating, and maintaining the product.

**CZ | Upozornění!**

Neinstalujte, neprovádějte údržbu ani nepoužívejte tento výrobek dříve, než si přečtete pokyny uvedené v tomto návodu.

**SK | Upozornenie!**

Je dôležité, aby ste si pred montážou, údržbou a obsluhou produktu prečítali pokyny v tomto návode.

**PL | Uwaga!**

Należy koniecznie przeczytać instrukcje oraz wskazówki zawarte w niniejszym podręczniku przed montażem, obsługą oraz konserwacją produktu.

**BG | Важно!**

Изключително важно е да прочетете инструкциите в настоящото ръководство, преди да преминете към сглобяване, поддръжка или работа с продукта.

**RO | Atenție!**

Este esențial să citiți instrucțiunile din acest manual înainte de asamblare, efectuarea întreținerii și operarea produsului.

**HU | Figyelem!**

Fontos, hogy a termék összeszerelése, karbantartása és használata előtt elolvassa a kézikönyvben található utasításokat.

**RU | Внимание!**

Необходимо прочитать инструкции в данном руководстве перед сборкой, обслуживанием и эксплуатацией данного изделия.

**DE ACHTUNG!****ACHUNG!**

Es ist sehr wichtig, dass Sie die Anweisungen in diesem Handbuch vor dem Zusammenbau, der Wartung und dem Betrieb dieser Maschine lesen.

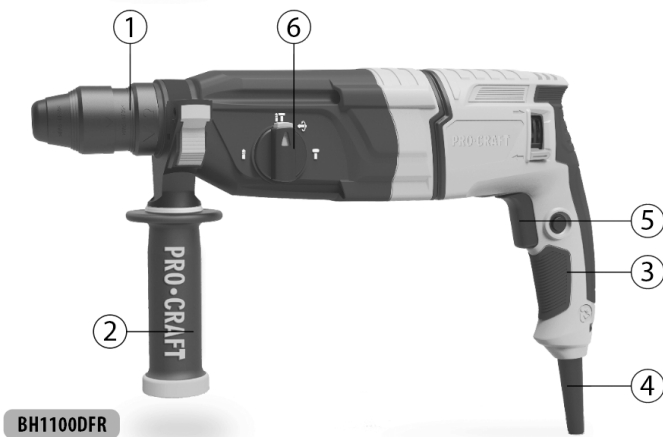
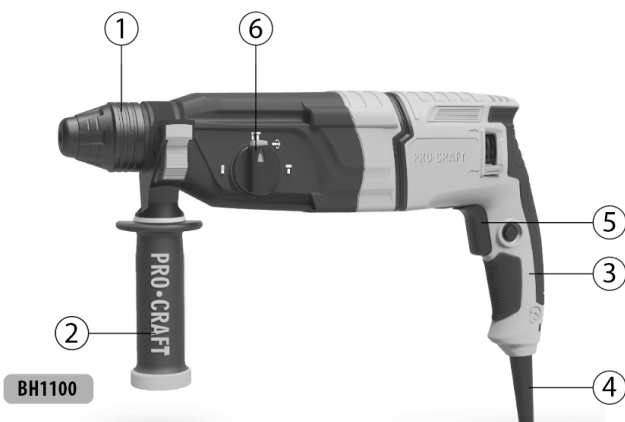

1

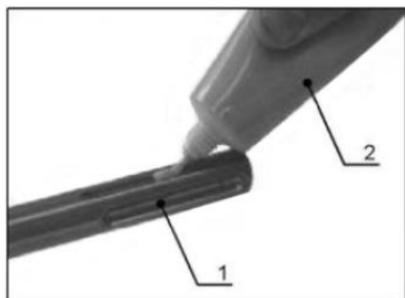

2

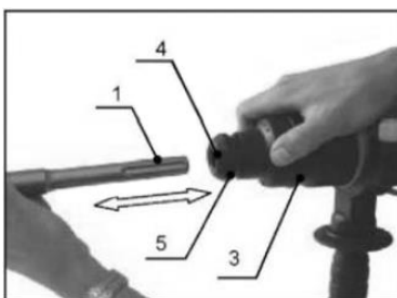

3

\*Рис. 1-3/ Мал. / Pic. / Desen / Рисуване / Vúkres / Kreslenie / Obrazek / Kép

**PRO-CRAFT**

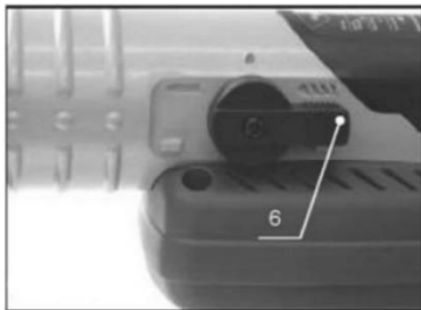

4

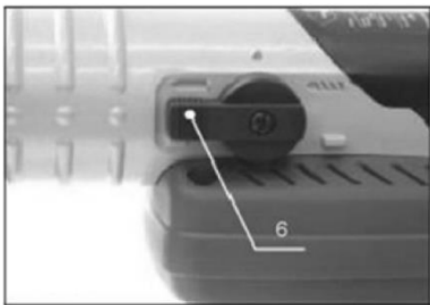

5

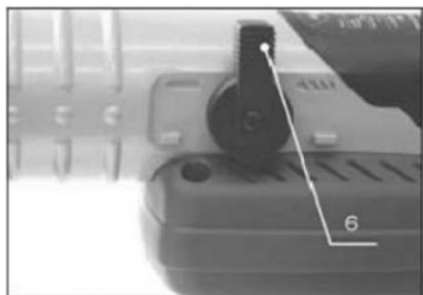

6

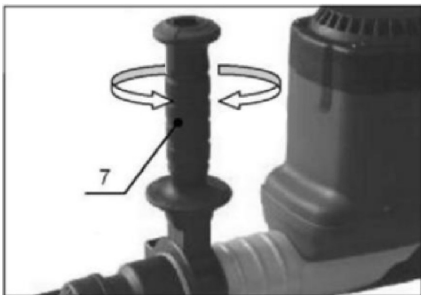

7



8

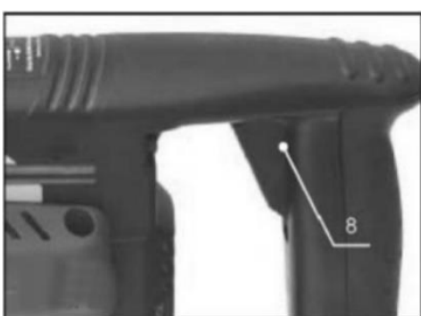

ti



10

\*Рис. 4-10/ Мал. / Pic. / Desen / Рисуване / Ўқрес / Kreslenie / Obrazek / Kép

EN | ENGLISH  
**ROTARY HAMMER**  
**BH1100, BH1100DFR**  
**MANUAL**

### TECHNICAL SPECIFICATIONS

Model	BH1100	BH1100 DFR
Rated voltage (V AC)/ Frequency (Hz)	220-240/50	
Rated power (W)	900	900
No-load speed (min <sup>-1</sup> )	0-1250	0-1250
Impact energy (J)	3,2	3,2
Impact rate (min <sup>-1</sup> )	0-5000	0-5000
Chuck	SDS Plus	SDS Plus
Max. drilling diameter (mm)		
metal	13	13
concrete	28	28
wood	30	30
Function modes	3	3
Noise emission values determined according to EN 62841-2-6:		
Sound pressure level (dB(A))	LpA=95,41	LpA=95,41
Sound power level (dB(A))	LwA=103,41	LwA=103,41
Uncertainty K (dB(A))	K=3	K=3
Vibration total values and uncertainty K determined according to EN 62841-2-6:		
Vibration level (m/s <sup>2</sup> )		
- hammer drilling	12,49	12,49
- chiselling	9,61	9,61
Uncertainty K (m/s <sup>2</sup> )	K=1,5	K=1,5
Protection level	IPX0	
Protection class	II	
Weight EPTA, kgs	2,8	3
Weight (incl. accessories), kgs	4	4,2

### DESCRIPTION (PIC. 1)\*

- |                   |  |
|-------------------|--|
| 1. Closing sleeve | 5. Power switch  |
| 2. Side stick     | 6. Mode switch "impact", "drilling",<br>"drilling with impact" |
| 3. Rear handle    |  |
| 4. Power cord     |  |

Rotary hammer Procraft - a reliable tool that can operate in three modes: drilling, drilling with impact, hammer drilling. The tool is intended for breaking, drilling, scraping in concrete and other similar materials, such as piping, cables, installation of plumbing products, other materials

### SAFETY WARNINGS

**⚠ WARNING!** Read all safety warnings, instructions, illustrations and specifications provided with this power tool. Failure to read all instructions listed below may result in electric shock, fire and/or serious injury.

Save all warnings and instructions for future reference.

The term "power tool" in the warnings refers to your mainsoperated (corded) power tool or battery-operated (cordless) power tool.

### SPECIFIC SAFETY RULES FOR ROTARY HAMMERS

#### SAFETY INSTRUCTIONS FOR ALL OPERATIONS



Always wear protective goggles



Wear a dust mask



Wear ear protectors



Read instruction manual.



In accordance with essential applicable safety standards of European directives



Eurasian Conformity mark.



Ukraine Conformity Mark

- ◊ Use the additional handle supplied with the machine. Loss of control can cause personal injury.
- ◊ Hold the power tool by insulated gripping surfaces, when performing an operation where the cutting accessory or fasteners may contact hidden wiring. Cutting accessory or fasteners contacting a "live" wire may make exposed metal parts of the power tool "live" and could give the operator an electric shock.

#### SAFETY INSTRUCTIONS WHEN USING LONG DRILL BITS

- ◊ Never operate at higher speed than the maximum speed rating of the drill bit. At higher speeds, the bit is likely to bend if allowed to rotate freely without contacting the workpiece, resulting in personal injury.
- ◊ Always start drilling at low speed and with the bit tip in contact with the workpiece. At higher speeds, the bit is likely to bend if allowed to rotate freely without contacting the workpiece, resulting in personal injury.
- ◊ Apply pressure only in direct line with the bit and do not apply excessive pressure. Bits can bend causing breakage or loss of control, resulting in personal injury.

#### ADDITIONAL SAFETY WARNINGS

- ◊ Hold the power tool firmly during operation.
- ◊ Before starting work, make sure that the drill bit is securely fastened in the holder.
- ◊ Before operating, check the degree of tightening the screws. In normal operation, the machine vibrates. Screws can come in a weakened state, and this can cause an accident or an accident.
- ◊ In the cold season or after long storage before work give Hammer a few minutes to work with no load, it will loosen grease without which the work is in the mode of attack would be impossible.
- ◊ Secure the workpiece properly. A workpiece clamped with clamping devices or in a vice is held more secure than by hand.
- ◊ Always watch footing. When working at height, ensure the absence of someone under you.
- ◊ Do not touch the rotating parts of the instrument.
- ◊ Do not point the hammer in the direction of living objects.
- ◊ Do not leave the tool running unattended.
- ◊ Avoid damage to gas or water pipes, electrical cables and load-bearing walls. Use suitable detectors.
- ◊ Wait until all moving parts have completely stopped before putting the power tool down. The work tool may jam and cause you to lose control of the power tool.
- ◊ Do not touch working tools immediately after finishing work, allow them to cool down.
- ◊ Switch off the power tool immediately if the working tool becomes jammed.
- ◊ Accessories must be stored and handled with care in accordance with the manufacturer's instructions.

#### POWER SUPPLY

The instrument must be connected to the voltage corresponding to the voltage indicated on the marking label. Using a low voltage current can overload the tool. Type of current - AC, single phase. In accordance with European standards, the tool has a dual degree of protection against electric shock and, therefore, can be connected to an ungrounded outlet.

#### To install the tool:

1. Clean the tool shank (item 1. Figure 2) and lightly grease with

- grease grease (Item 2, Figure 2).
- 2. Pull back the locking sleeve (item.2. Figure 3)
- 3. With the simultaneous rotation of the tool in the tool, enter the slot (Item 4. Figure 3) until it stops.
- 4. Loosen the locking sleeve.
- 5. Check the strength of the planting tool.
- 6. Check for damage dust cover (item.5. Figure 3).

#### **⚠ WARNING!**

If the dust cover is damaged, it must necessarily be replaced! To remove the tool take away the locking sleeve (Item.2. Figure 3) back and pull out the tool.

Depending on the model, two or three operating modes are available:

1. Impact drilling - this mode is designed for drilling concrete, brick, stone and hollow brick.
2. Drilling without impact - this mode is used for drilling without impact in fragile materials, aerated concrete, metal or wood.
3. Impact mode - this mode is designed for demolition work, chiseling in materials such as brick, concrete, hollow brick, aerated concrete and demolition work, such as dismantling tiles, old plaster.

#### **Impact drilling**

To set the impact drilling mode, turn the mode switch (item 6. Figure 4) to the "hammer and drill" symbol.

#### **Drilling without impact**

To set the impact drilling mode, turn the switch (item 6. Figure 4) of the impact mechanism to the "drill" symbol.

#### **Impact mode**

To set the impact drilling mode, you need to turn the switch (item 6. Figure 4) of the impact mechanism to the "hammer" position.

#### **⚠ ATTENTION!**

- ◇ Switch mode can only be in a position to a full stoppunch.
- ◇ In the process of drilling, hammering action is prohibited to put a lot of effort hammer, it can only slightly be sent. The increased effort does not increase the force of impact, and only creates unnecessary extra load on the engine!
- ◇ For maximum performance in drilling, hammering action should be to work at maximum speed.
- ◇ In order to avoid rapid wear of the striking mechanism, make sure that the switch lever was always fixed in either of perating positions. mode of attack

#### **⚠ ATTENTION!**

If you feel that the gears are not included in the link, turn the chuck by hand. Do not apply excessive force to the switch.

#### **Setting the bit**

Before you install the bit, make sure that the drill is turned off and unplugged.

The lever mechanism of the shock set in an intermediate position. Now, the bit you can manually rotate to the desired position. Then against the lever mechanism of the shock to position "bit." Chisel locks into position. If the switch is latched in this position, a little rotate the drill bit by hand.

The lever mechanism of the shock must be accurately set in position. Not use a hammer as a scrap! After working in the mode of attack should be allowed to work in the hammer drilling mode to break up grease. Bounce only small particles of material, so your work will be more productive.

When chiseling work before you start be sure to check out securely whether the bit is fixed in the working position. Install of the side handle

#### **⚠ ATTENTION!**

To ensure safe drilling always set a sideknob (position 7, Figure 7). To hold any position in the punch when drilling side handle can be mounted on the hammer in any position. Loosen the knob by turning it counterclockwise. Then set it in position and tighten by turning clockwise.

### **USING THE TOOL**

The inclusion of punch

#### **⚠ ATTENTION!**

Before operating the tool, always check the efficiency of switch, after releasing it should easily return to the position "Off"

To activate the tool, simply click on the switch (position 8, Figure 8). To turn off the machine release the switch (position 8, 9).

#### **⚠ ATTENTION!**

# PRO-CRAFT

As soon as the dutch worked, immediately turn off the machine. This will allow You to avoid overload of the motor.

#### **The worfi of a jacfhammer**

Put the lever mechanism of the shock to the "bit". Keep the car firmly with both hands. Turn on the machine and apply a slight effort to keep the machines in the selected impact location. Much pressure on the drill is not necessary, since it does not give the best results.

#### **Depth stop**

Depth stop is used for drilling holes of uniform depth. Loosen the clamp button, located on tire side of the handle and insert tire depth gauge into the hole at the base of tire clamp. Adjust the depth stop to the desired depth and tighten tire clamp button.

### **CARE OF TOOLS**

#### **Cleaning**

Engine running (when you press tire switch) blow dirt and dust from all the vents. External plastic parts can be cleaned with a damp cloth and light detergent. Never use a solvent.

#### **⚠ ATTENTION!**

Prior to the use of cleaning solutions, disconnect the tool from the network.

### **MAINTENANCE**

Always before performing preventive maintenance work and ensure that the tool is switched off and unplugged from the outlet.

For safe and reliable operation of the instrument, keep in mind that the repair. Maintenance and adjustment of the instrument should be in service centers using only original spare parts and consumables.

### **ENVIRONMENTAL PROTECTION**

 Out of concern for the environment, power tools, accessories and packaging should be recycled in accordance with applicable environmental protection regulations. Power tools must not be disposed into household waste!

#### **EU countries only:**

 In accordance with the European Directive 2012/19/EU on waste electrical and electronic equipment and its implementation in national legislation, damaged or used electrical equipment must be separated and recycled in accordance with environmental regulations.

If disposed incorrectly, waste electrical and electronic equipment may have harmful effects on the environment and human health due to the potential presence of hazardous substances.

## CZ | ČESKÝ SEKACÍ KLADIVO BH1100, BH1100DFR MANUÁL

### **TECHNICKÉ SPECIFIKACE**

Model	BH1100	BH1100 DFR
Jmenovité napětí (V AC)/ Frekvence (Hz)	220-240/50	
Jmenovitý výkon (W)	900	900
Jmenovitá otáčky (min <sup>-1</sup> )	0-1250	0-1250
Síla úderu (J)	3,2	3,2
Počet příklepů (min <sup>-1</sup> )	0-5000	0-5000
Typ upínací hlavy	SDS Plus	SDS Plus
Max. průměr vrtání (mm)		
ocel	13	13
beton	28	28
dřevo	30	30
Počet funkcí	3	3
Hodnoty emisí hluku stanovené podle EN 62841-2-6:		

Hladina akustického tlaku (dB(A)) Hladina akustického výkonu (dB(A)) Chyba K (dB(A))	LpA=95,41 LwA=103,41 K=3	LpA=95,41 LwA=103,41 K=3
Celkové hodnoty vibrací a nejistota K stanoveny podle EN 62841-2-6:		
Hladina vibrací (m/s <sup>2</sup> ) - vrtání s příklepem - sekání Chyba K (m/s <sup>2</sup> )	12,49 9,61 K=1,5	12,49 9,61 K=1,5
Kategorie ochrany	IPX0	
Stupeň krytí	II	
Hmotnost EPTA, kg	2,8	3
Hmotnost (včetně příslušenství) (kg)	4	4,2

### POPIS (VÝKRES 1)

- |                        |  |
|------------------------|--|
| 1. Uzavírací pouzdro   | 5. Tlačítko spuštění                       |
| 2. Doplňitelná rukojeť | 6. Přepínání různých režimů - vrtání, úder |
| 3. Zadní rukojeť       |  |
| 4. Kabel elektriky     |  |

### POPIS

Vrtáčka s příklepem rychlostní Procraft - je to spolehlivý nástroj, který může pracovat ve třech režimech: vrtání, úder, vrtání s úderem. Tento nástroj je určen pro rozbití, vrtání, škrábání v betonu a dalších podobných materiálech, například při pokládce potrubí, kabelů, instalaci, instalatérské zboží, jiných pracích.

### BEZPEČNOSTNÍ PŘEDPISY

**⚠ VÝSTRAHA!** Prostudujte si všechny bezpečnostní výstrahy, pokyny, ilustrace a specifikace fi tomuto elektrifickému nářadí. Nedodržování všech níže uvedených pokynů může mít za následek úraz elektrickým proudem, požár a/nebo těžké poranění.

Všechna varovná upozornění a pokyny do budoucna uschovejte.

V upozorněních použitý pojem „elektrické nářadí“ se vztahuje na elektrické nářadí napájené ze sítě (se síťovým kabelem) a na elektrické nářadí napájené akumulátorem (bez síťového kabelu).

### ZVLÁŠTNÍ BEZPEČNOSTNÍ PŘEDPISY PRO KLAĐIVA

#### BEZPEČNOSTNÍ POKYNY K VEČKERÝM ÚKONŮM



Vždy noste ochranné brýle.



Doporučuje se používat protiprachovou masku.



Používejte ochranu sluchu.



Přečtěte si návod k použití



Dodržování základních bezpečnostních norem platných evropských směrnic.



Euroasijská značka shody.



Ukrajinská značka shody

♦ Musíte použít volitelnou rukojeť dodanou se strojem. Ztráta kontroly může způsobit zranění.

♦ Pokud by nástroj nebo spojovací materiál mohl přijít do styku se skrytými vodiči pod napětím, držte nářadí během používání pouze na izolovaných plochách. Jestliže by se vrtací či řezací příslušenství dotýkalo vodiče „pod proudem“, mohly by se „pod proud“ dostat i neizolované kovové části elektrického nářadí a způsobit tak úraz elektrickým proudem.

### BEZPEČNOSTNÍ POKYNY PRO POUŽÍVÁNÍ DLOUHÝCH VRTÁKŮ

- ♦ Nikdy nepoužívejte vyšší otáčky nářadí, než jsou jmenovité maximální otáčky vrtáku. Při vyšších rychlostech může dojít k ohnutí vrtáku, který se otáčí volně bez kontaktu s obrobkem, a k následnému zranění.
- ♦ Vždy začínejte vrtat nižšími rychlostmi a se špičkou vrtáku dotýkající se obrobku. Při vyšších otáčkách se vrták pravděpodobně ohne, pokud se volně otáčí bez styku s obrobkem, a způsobí úraz.
- ♦ Tlačte pouze v podélné ose vrtáku a netlačte na něj nadměrně. Vrták se může ohnout a způsobit prasknutí nebo ztrátu kontroly nad vrtáním a úraz.

### DODATEČNÉ BEZPEČNOSTNÍ POKYNY

- ♦ Během práce držte elektrické nářadí pevně.
- ♦ Před zahájením prací se ujistěte, že vrták bezpečně pevně v držáku.
- ♦ Před prací zkontrolujte stupeň utažení šroubů. Při běžném provozu stroj vibruje. Šrouby mohou přijít ve zhoršené kondici, a to může způsobit nehodu nebo úraz.
- ♦ V chladném období nebo po delším skladování, před prací, dejte přístroji několik minut běžet bez zátěže, je to mazivo, bez níž se práce v režimu nárazu bude nemožná.
- ♦ Obrobek řádně upevněte. Upinání obrobku do přípravku nebo svěráku je bezpečnější než držení obrobku rukou.
- ♦ Vždy udržujte stabilní postavení nohou. Při práci ve výškách ujistěte se, že v nepřítomnosti někoho pod Vámi.
- ♦ Nedotýkejte se rukama k rotujícím částem nástroje.
- ♦ Neukazují děrovače ve směru živých objektů.
- ♦ Nenechávejte nástroj pracující bez dozoru.
- ♦ Vyvarujte se poškození plynového a vodovodního potrubí, elektrických kabelů a nosných zdí. Používejte vhodné detektory.
- ♦ Před odložením elektrického nářadí počkejte, až se všechny pohyblivé části zcela zastaví. Elektrické nářadí se může zaseknout a vy můžete ztratit kontrolu nad elektrickým nářadím.
- ♦ Nedotýkejte se pracovních nástrojů ihned po skončení práce, nechte je vychladnout.
- ♦ Pokud se nářadí zasekne, okamžitě jej vypněte.
- ♦ Pracovní nástroj musí být skladován a musí se s ním manipulovat v souladu s pokyny výrobce.

### NAPÁJENÍ

Nástroj by měl být připojen do sítě s napětím, odpovídajícím napětí, uvedené na štítku. Použití ac podpětí může vést k přetížení nástroje. Rod proudu – střídavý, jednofázový. V souladu s evropskými normami nástroj má dvojitý stupeň ochrany před úrazem proudem, a proto může být připojen k nezazemněným zásuvkám.

### NÁVOD K OBSLUZE

Pro nastavení nástroje:

1. Očistěte stopku nástroje (pos.1, obr.2) a lehce promazat mazivem (pos.2, obr.2).
2. Odtáhněte zpět uzavírací vrtulku (pos.Breakfast. obr.H)
3. Se současnou rotací zadejte nástroj v instrumentální hnízdo (pos.4. obr.H) až na doraz.
4. Uvolněte uzavírací vrtulku.
5. Zkontrolujte pevnost přistání nástroje.
6. Zkontrolujte, zda není poškozen, zda prachotěsný uzávěr (pos.5, obr.H).

### ⚠ POZOR !

Pokud prachotěsný uzávěr poškozen, pak je třeba nutně vyměnit! Pro extrakci nástroj můžete nechat uzavírací vrtulku (pos.Sz, obr.H) dozadu a vytáhněte nástroj.

V závislosti na modelu jsou fi dispozici dva nebo tři provozní režimy:

1. Vrtání s příklepem - tento režim je určen pro vrtání do betonu, cihel, kamene a dutých cihel.
2. Vrtání bez příklepu - tento režim se používá pro vrtání bez příklepu do křehkých materiálů, pórabetonu, kovu nebo dřeva.
3. Režim sekání - tento režim je určen pro bourací práce, kování a sekání v materiálech jako cihla, beton, duté cihly, pórabeton a bourací práce, jako je demontáž dlaždic, staré omítky.

### Vrtání s příklepem

Chcete-li nastavit režim příklepového vrtání, otočte přepínač (položka 6. Obrázek 4) příklepového mechanismu na symbol „kladiva a vrtáku“.

**Vrtání bez přifilepu**

Chcete-li nastavit režim příklepového vrtání, otočte přepínač (položka 6. Obrázek 4) příklepového mechanismu na symbol „vrtáku“.

**Režim seřádní**

Chcete-li nastavit režim příklepového vrtání, musíte přepnout přepínač (položka 6. Obrázek 4) příklepového mechanismu do polohy „kladiva“.

**⚠ POZOR !**

- ◇ Přepínání režimu je možné pouze ve stavu úplné zastavení děrování.
- ◇ V procesu vrtání s perkusní akce je zakázáno klást velké úsilí k vrtáčku, to může jen lehce nasměrovat. Zvýšené úsilí není zvyšuje sílu nárazu, a pouze vytváří zbytečné dodatečné zatížení motoru!
- ◇ Pro maximální výkon v procesu vrtání s perkusní akce je třeba pracovat na maximálních otáčkách.
- ◇ Aby se předešlo rychlému opotřebení šok mechanismus pozor, aby řadicí vždy nacházel zaznamenaných v každém ze pracovních podmínek.

**⚠ POZOR !**

Pokud Máte pocit, že ozubená kola nejsou zahrnuty v zápletkách, prostrčte skličidlo rukou. Nepoužívejte nadměrné velkého úsilí.

**Nastavení seřádní:**

- ◇ Před instalací sekáče ujistěte, že vrtáčka je vypnutý a odpojený od sítě. Páka šok mechanismus nastavte do střední pozice. Nyní dláto lze ručně otočit do požadované pracovní polohy. Poté znovu nastavte páku šok mechanismus do polohy "sekáč". Sekáč zapadne do správné polohy.
- ◇ Pokud přepínač není zafixovaný v této poloze, trochu odbočit dláto-ruka.
- ◇ Páka šok mechanismus by měl být přesně nastaven do pozice. Nepoužívejte vrtáčku jako šrot! Po práci v režimu nárazu je třeba dát pracovat neproparopy v režimu vrtání pro přetaktování mazání.
- ◇ Odbourávejte pouze malé částice materiálu, takže Vaše práce bude více produktivní. Při sekání pracích před spuštěním je třeba určitě vyzkoušet, bezpečně, zda je zakotvena sekáč v pracovní pozici.

**Nastavení boční rufojeti****⚠ POZOR !**

- ◇ Pro zajištění bezpečné vrtání vždy nastavte boční rukojeť (pos.7, obr.7).
- ◇ Pro konání děrování v libovolné poloze, postranní rukojeť lze instalovat na vrtání v jakékoliv poloze. Uvolněte kliku, otočila proti směru hodinových ručiček. Pak nastavte ji na nastavené poloze a znovu utáhněte otáčením ve směru hodinových ručiček.

**PRÁCE S NÁSTROJEM****Zapnutí vrtáčfify****⚠ POZOR !**

Před zapnutím nástroje vždy zkontrolujte funkčnost spínače, po pouštění musí se snadno vrací do polohy "off".

Povolit nástroj, stlačí kliknutí na přepínač (pos.8, obr.8). Pro vypnutí stroje uvolněte spínač (pos.8, obr.9).

**⚠ POZOR !**

Jakmile je spojka fungovala, okamžitě vypněte stroj. To vám Pomůže vyhnout overdrive elektromotoru.

**Práce sbíječfify:**

Dejte páku šok mechanismus do polohy "sekáč". Držte stroj pevně oběma rukama. Zapněte stroj, přikládejte bez námahy úsilí pro udržení stroje ve zvoleném nárazu na místě. Silně zatlačte na vrtáčku není nutné, protože to vám dá nejlepší výsledky.

**Omezovač hloubfify vrtání:**

Omezovač hloubky vrtání se používá pro vrtání otvorů stejné hloubky. Uvolněte tlačítko svorky, která se nachází na boční rukojeti a vložte omezovač hloubky otvoru v na upnutí. Nastavte omezovač hloubky vrtání až do požadované hloubky a utáhněte na tlačítko upnutí.

**PÉČE O NÁSTROJ****Čištění:**

Pracující motor (kliknutím na spínač) profoukněte nečistoty a prach ze všech otvorů.Vnější plastové díly lze čistit vlhkým hadrem a mírným čisticím prostředkem. Nikdy nepoužívejte rozpouštědlo.

**SERVIS**

Vždy před provedením preventivních a servisních prací se ujistěte, že je přístroj vypnutý a odpojen z elektrické zásuvky.Pro bezpečný a spolehlivý pracovní nástroj pamatujte si, že opravy, údržba a seřazení nástroje musí být prováděny v podmínkách servisních center s použitím pouze originálních náhradních dílů a spotřebního materiálu.

**OCHRANA ŽIVOTNÍHO PROSTŘEDÍ**

 Elektrické nářadí, příslušenství a obaly by měly být recyklovány způsobem setrpným k životnímu prostředí. Nevhazujte elektrické nářadí do domovního odpadu!

**Pouze pro země EU:**

 V souladu s evropskou směrnicí 2012/19/EU o odpadních elektrických a elektronických zařízeních a příslušnými vnitrostátními právními předpisy musí být vadné nebo vyřazené elektronická zařízení shromažďována za účelem ekologicky bezpečné recyklace.

Při nesprávné likvidaci mohou mít použitá elektrická a elektronická zařízení škodlivé účinky na životní prostředí a lidské zdraví v důsledku možné přítomnosti nebezpečných látek.

**SK | SLOVENSKÝ**  
**ROTAČNÉ KLDIVO**  
**BH1100, BH1100DR**  
**POUŽÍVATEĹSKÁ PŘÍRUČKA**

**TECHNICKÉ ČPECIFIKÁCIE**

Model	BH1100	BH1100 DRF
Menovité napätie (V AC)/ Frekvencia (Hz)	220-240/50	
Menovitý výkon (W)	900	900
Menovité otáčky (min <sup>-1</sup> )	0-1250	0-1250
Energia úderu (J)	3,2	3,2
Frekvencia príklepu (min <sup>-1</sup> )	0-5000	0-5000
Upínanie nástroja	SDS Plus	SDS Plus
Max. priemer vrtania (mm)		
kov	13	13
betón	28	28
drevo	30	30
Počet funkcií	3	3
Hodnoty emisie hluku stanovené podľa EN 62841-2-6:		
Hladina akustického tlaku (dB(A))	LpA=95,41	LpA=95,41
Hladina akustického výkonu (dB(A))	LwA=103,41	LwA=103,41
Nepresnosť merania K (dB(A))	K=3	K=3
Celkové hodnoty vibrácie a neistota K stanovené podľa EN 62841-2-6:		
Vibrácie (m/s <sup>2</sup> )		
- vrtanie s príklepom	12,49	12,49
- sekanie	9,61	9,61
Nepresnosť merania K (m/s <sup>2</sup> )	K=1,5	K=1,5
Kategória ochrany		IPX0
Stupeň krytia		II
Váha EPTA, kg	2,8	3
Váha (vč. príslušenstvo) kg	4	4,2

**POPIS ZARIADENIA (KRESLENIE 1)**

1. Blokovaná objímka
2. Bočný stĺpik
3. Zadná rukoväť
4. Napájacia šnúra
5. Vypínač
6. Přepínač režimov „příklep“, „vrtanie“, „vrtanie s příklepom“

Rotačné kladivo Procraft - spolehlivý nástroj, ktorý je možné používať v

troch režimoch: vrtanie, vrtanie s príklepom a nárazové vrtanie. Nástroj je určený na rozbižanie, vrtanie a oškrabávanie betónu alebo podobných materiálov, napríklad pri montáži potrubia, káblov, vodoinštalaterských výrobkov a iného materiálu

## BEZPEČNOSŤ

**⚠ VÝSTRAHA!** Prečítajte si všetky bezpečnostné výstrahy a všetky popisy. Nedodržanie výstrah a pokynov môže viesť k zasiahnutiu elektrickým prúdom, požiaru a/alebo vážnemu poraneniu.

Všetky výstrahy a pokyny uschovajte pre možnú potrebu v budúcnosti.

Výraz „elektrický nástroj“ vo varovaniach označuje nástroj napájaný z elektrickej siete (drôtový) alebo nástroj napájaný z batérií (bezdrôtový).

## OSOBITNÉ BEZPEČNOSTNÉ PREDPISY PRE KLADIVÁ

### BEZPEČNOSTNÉ POKYNY PRE VČETKY OPERÁCIE



Vždy noste ochranné okuliare.



Odporúča sa používať protiprachovú masku.



Používajte ochranu sluchu.



Prečítajte si pokyny



Dodržiavanie základných bezpečnostných noriem platných európskych smerníc.



Eurázijská značka zhody.



Ukrajinská značka zhody

♦ Musíte použiť voľiteľnú rukoväť dodanú so strojom. Strata kontroly môže spôsobiť telesné poranenia.

♦ Pri vykonávaní činnosti, kedy môže rezný nástroj alebo upínací prvok prísť do kontaktu so skrytou kabelážou, držte elektrické náradie za izolované povrchy na uchopenie. Rezací nástroj, ktorý príde do kontaktu s vodičom pod napätím, môže vystaviť nechránené kovové časti elektrického obvodu pod napätím a môže operátorovi spôsobiť úraz elektrickým prúdom.

### BEZPEČNOSTNÉ POKYNY PRI POUŽÍVANÍ DLHÝCH VRTÁKOV

♦ Nikdy neprevádzkujte pri rýchlosti vyššej než maximálna rýchlosť vrtáka. Pri vyšších otáčkach sa vrták ohne, ak sa bude otáčať bez kontaktu s obrobkom, čo môže mať za následok osobné poranenie.

♦ Vždy začinite vrtáť pri nízkych otáčkach tak, aby sa koniec vrtáka dotýkal obrobku. Ak sa vrták pri vyšších rýchlostiach môže volne otáčať bez kontaktu s obrobkom, je pravdepodobné, že sa ohne, čo môže spôsobiť osobné poranenie.

♦ Tlak vyvíjajte len v línii vrtáka a nevyvíjajte nadmerný tlak. Vrtáky sa môžu ohnúť a spôsobiť nehodu alebo stratu kontroly, čo môže mať za následok osobné poranenie.

### ĎALŠIE BEZPEČNOSTNÉ POKYNY

- ♦ Počas práce držte elektrické náradie pevne.
- ♦ Pred začatím práce skontrolujte, či je vrták pevne usadený v držiaku.
- ♦ Pred začatím práce skontrolujte mieru dotiahnutia skrutiek. Náradie za normálnej prevádzky vibruje. Skrutky sa môžu povoliť, čo by mohlo spôsobiť nehodu alebo úraz.
- ♦ V chladnom období alebo po dlhom skladovaní spustíte kladivo na niekoľko minút naprázdno. Uvoľní sa mazivo, bez ktorého by nebola možná práca v príklepovom režime.
- ♦ Obrobok riadne upevnite. Upínanie obrobku do prípravku alebo zveráka je bezpečnejšie ako držanie obrobku rukou.
- ♦ Nikdy si nespájajte na špičky. Ak pracujete vo výškach, dajte na to, aby sa pod vami nikto nezdržoval.
- ♦ Nedotýkajte sa rotujúcich častí nástroja.
- ♦ Nemierte kladivom na živé cieľe.

- ♦ Nenechávajte nástroj bežať bez dozoru.
- ♦ Vyvarujte sa poškodeniu plynového a vodovodného potrubia, elektrických káblov a nosných múrov. Používajte vhodné detektory.
- ♦ Pred odložením elektrického náradia počkajte, až sa všetky pohyblivé časti úplne zastavia. Elektrické náradie sa môže zaseknúť a vy môžete stratiť kontrolu nad elektrickým náradím.
- ♦ Nedotýkajte sa pracovných nástrojov ihneď po skončení práce, nechajte ich vychladnúť.
- ♦ Pokiaľ sa náradie zasekne, okamžite ho vypnite.
- ♦ Pracovný nástroj musí byť skladovaný a musí sa s ním manipulovať v súlade s pokynmi výrobcu.

## NAPÁJANIE

Náradie musí byť pripojené ku zdroju napájania s napätím zodpovedajúcim napätiu uvedenému na štítku s označením. Použite prúdu s nízkym napätím môže viesť k preťaženiu nástroja. Typ prúdu - striedavý (AC), jednofázový V súlade s európskymi normami má nástroj dvojitý stupeň ochrany pred zásahom elektrickým prúdom, a preto sa môže pripojiť do neuzemnej zásuvky.

### Montáž nástroja

1. Vyčistite hriadeľ nástroja (položka 1, obrázok 2) a zľahka ho namažte mazivom (položka 2, obrázok 2).
2. Potiahnite dozadu blokovaciu objímku (položka 2, obrázok 3)
3. Otáčajte nástrojom v nástroji a zároveň ho zasúvajte do otvoru (položka 4, obrázok 3), kým sa nezastaví.
4. Uvoľnite blokovaciu objímku.
5. Overtte pevnosť zasedenia nástroja.
6. Skontrolujte, či nie je poškodený prachový kryt (položka 5, obrázok 3).

## VAROVANIE!

Ak je prachový kryt poškodený, musí sa vymeniť! Ak chcete nástroj vytiahnuť, zatiahnite dozadu blokovaciu objímku (položka 2, obrázok 3) a nástroj vytiahnite.

### V závislosti od modelu sú fi dispozícii dva alebo tri prevádzkové režimy:

1. Vrtanie s príklepom - tento režim je určený na vrtanie do betónu, tehál, kameňa a dutých tehál.
2. Vrtanie bez príklepu - tento režim sa používa na vrtanie bez príklepu do krehkých materiálov, porobetónu, kovu alebo dreva.
3. Režim kosenia - tento režim je určený pre búracie práce, kovanie a kosenie v materiáloch ako tehla, betón, duté tehly, porobetón a búracie práce, ako je demontáž dlaždíc, staré omietky.

### Vrtanie s príflepom

Ak chcete nastaviť režim príklepového vrtania, otočte prepínač (položka 6. Obrázok 4) príklepového mechanizmu na symbol „kladiva a vrtáka“.

### Vrtanie bez príflepu

Ak chcete nastaviť režim príklepového vrtania, otočte prepínač (položka 6. Obrázok 4) príklepového mechanizmu na symbol „vrtáka“.

### Režim fosenia

Ak chcete nastaviť režim príklepového vrtania, musíte prepnúť prepínač (položka 6. Obrázok 4) príklepového mechanizmu do polohy „kladiva“.

### V závislosti od modelu sú fi dispozícii dva alebo tri prevádzkové režimy:

1. Vrtanie s príklepom - tento režim je určený na vrtanie do betónu, tehál, kameňa a dutých tehál.
2. Vrtanie bez príklepu<sup>2</sup> - tento režim sa používa na vrtanie bez príklepu do krehkých materiálov, porobetónu, kovu alebo dreva.
3. Režim kosenia - tento režim je určený pre búracie práce, kovanie a kosenie v materiáloch ako tehla, betón, duté tehly, porobetón a búracie práce, ako je demontáž dlaždíc, staré omietky.

<sup>2</sup> Režim nie je k dispozícii pri BH2350.

### Vrtanie s príflepom

Ak chcete nastaviť režim príklepového vrtania, otočte prepínač (položka 6. Obrázok 4) príklepového mechanizmu na symbol „kladiva a vrtáka“.

### Vrtanie bez príflepu

Ak chcete nastaviť režim príklepového vrtania, otočte prepínač (položka 6. Obrázok 4) príklepového mechanizmu na symbol „vrtáka“.

### Režim fosenia

Ak chcete nastaviť režim príklepového vrtania, musíte prepnúť prepínač (položka 6, Obrázok 4) príklepového mechanizmu do polohy „kladiva“.

#### ⚠ POZOR!

Střítelna za način je lahfo samo v položaju popolne ustavitve.

- Med vrtaním se prepričajte, da je naprava izklopljena v srednji položaj. Zdaj lahko vrtalnik ročno obrnete v zeleni položaj. Nato mehanizem udarne ročice ponovno nastavite v položaj "vrtanje". Dleto se bo zaskočilo. Če je stikalo zaklenjeno v tem položaju, sveder rahlo zavrtite ročno. Mehanizem udarne ročice natančno nastavite na določeni položaj. Kladiva ne uporabljajte kot stregala! Po delu v udarnem načinu se mora oprema zagnati v načinu udarnega vrtanja, da razprši mazivo. Odsevajte le majhne koščke materiala, da bo delo bolj produktivno. Pred košnjo se prepričajte, da je orodje zaskočeno v delovnem položaju. Sklop stranskega ročaja.
- Za največjo zmogljivost vrtanja morajo biti udarci pri največji hitrosti.
- Da se izognete hitri obrabi mehanizma kladiva, poskrbite, da je izbirna ročica vedno pritrjena v enem od delovnih položajev. način kapi

#### Vstavitev svedra

Preden vstavite sveder, se prepričajte, da je naprava izklopljena in odklopljena od napajanja. Mehanizem udarne ročice postavite v srednji položaj. Zdaj lahko vrtalnik ročno obrnete v zeleni položaj. Nato mehanizem udarne ročice ponovno nastavite v položaj "vrtanje". Dleto se bo zaskočilo. Če je stikalo zaklenjeno v tem položaju, sveder rahlo zavrtite ročno. Mehanizem udarne ročice natančno nastavite na določeni položaj. Kladiva ne uporabljajte kot stregala! Po delu v udarnem načinu se mora oprema zagnati v načinu udarnega vrtanja, da razprši mazivo. Odsevajte le majhne koščke materiala, da bo delo bolj produktivno. Pred košnjo se prepričajte, da je orodje zaskočeno v delovnem položaju. Sklop stranskega ročaja.

#### ⚠ POZOR!

V záujme bezpečnosti vrtania vždy nastavte bočný gombik (poloha 7, obrázok 7).

Na udržanje polohy v otvore pri vrtání je možné namontovat' na kladivo bočnú rukoväť v ľubovolnej polohe. Uvoľnite gombik tak, že nim otočíte proti smeru chodu hodinových ručičiek. Potom ho nastavte do požadovanej polohy a utiahnite otočením v smere chodu hodinových ručičiek.

#### POUŽÍVANIE NÁSTROJA

Použitie špicatého sekáča (oškrty)

#### ⚠ POZOR!

Pred uvedením nástroja do prevádzky vždy skontrolujte účinnosť vypínača: po uvoľnení by sa mal bez problémov vrátiť do polohy „Off“ (Vypnuté). Obr. 8

#### ⚠ POZOR!

Takoj, ko se zašiljeno dleto zaskoči, takoj izklopite orodje. To bo prepričilo preobremenitev motorja. Delo s kladivom Mehanizem udarne ročice nastavite v položaj "vrtanje". Orodje trdno primite z obema rokama. Vklpite ga in ga nežno potisnite, da se drži. Na orodje ni treba preveč pritiskati, saj s tem ne bomo dosegli najboljših rezultatov.

Ak chcete nástroj aktivovať, stlačte vypínač (poloha 8, obrázok 8). Ak chcete nástroj vypnúť, uvoľnite vypínač (poloha 8, obrázok 9).

#### Hľbová zarážka

Hľbová zarážka sa používa pri vrtaní otvorov s rovnakou hĺbkou. Sprostite gumb objemke, ki se nahaja na pnevmatski strani ročaja, in vstavite merilnik globine v luknjo na dnu pnevmatske objemke. Nastavite globine nastavite na zeleno globino in zategnite gumb pnevmatske objemke.

#### STAROSTLIVOSŤ O NÁSTROJE

##### Čistenie

Spustený motor (keď stlačíte pneumatický spínač) vyfúka nečistoty a prach zo všetkých vetracích otvorov. Vonkajšie plastové časti je možné vyčistiť vlhko handričkou a jemným saponátom. Nikdy nepoužívajte rozpúšťadlo.

#### ⚠ POZOR!

Pred použitím čistiaci roztokov odpojte nástroj od siete.

#### ÚDRŽBA

Pred každou preventívnu údržbu skontrolujte, či je nástroj vypnutý a odpojený zo zásuvky. Za varno in zanesljivo delovanje orodja naj orodje popravijo, servisirajo in prilagodijo servisni centri, ki uporabljajo samo originalne nadomestne dele in potrošni material.

#### OCHRANA ŽIVOTNÉHO PROSTREDIA

Elektrické náradie, príslušenstvo a obaly by mali byť recyklované spôsobom šetrným k životnému prostrediu. Nevhadzujte elektrické náradie do domového odpadu!

Len pre firmíny EÚ:

V súlade s európskou smernicou 2012/19/EÚ o odpadových

**PRO-CRAFT**

elektrických a elektronických zariadeniach a príslušími vnútroštátnymi právnymi predpismi musia byť chýbne alebo vyradené elektronické zariadenia zhromažďované za účelom ekologickej bezpečnej recyklácie. Pri nesprávnej likvidácii môžu mať použité elektrické a elektronické zariadenia škodlivé účinky na životné prostredie a ľudské zdravie v dôsledku možnej prítomnosti nebezpečných látok.

## PL | POLSKI

### MŁOT UDAROWO-OBROTOWY

### BH1100, BH1100DFR

### INSTRUKCJA OBSŁUGI

#### SPECYFIKACJE

Model	BH1100	BH1100 DFR
Napięcie znamionowe (V AC)/ Częstotliwość (Hz)	220-240/50	
Moc znamionowa (W)	900	900
Prędkość bez obciążenia (min <sup>-1</sup> )	0-1250	0-1250
Energia uderu (J)	3,2	3,2
Częstotliwość uderów (min <sup>-1</sup> )	0-5000	0-5000
Uchwyt	SDS Plus	SDS Plus
Maks. średnica wiercenia (mm)		
metal	13	13
beton	28	28
drewno	30	30
Ilość funkcji	3	3
Wartości emisji hałasu określone zgodnie EN 62841-2-6:		
Poziom ciśnienia akustycznego (dB(A))	LpA=95,41	LpA=95,41
Poziom mocy akustycznej (dB(A))	LwA=103,41	LwA=103,41
Błąd K (dB(A))	K=3	K=3
Wartości łączne wibracji i niepewność pomiaru K oznaczone zgodnie EN 62841-2-6:		
Poziom wibracji (m/s <sup>2</sup> )		
- wiercenie z uderem	12,49	12,49
- dłutowanie	9,61	9,61
Błąd K (m/s <sup>2</sup> )	K=1,5	K=1,5
Kategoria ochrony	IPX0	
Klasa ochrony	II	
Waga EPTA, kg	2,8	3
Waga (wraz z akcesoriami), kg	4	4,2

#### OPIS (OBRAZEK 1\*)

- Tuleja blokująca;
- Rękojeść dodatkowa
- Uchwyt główny
- Przewód zasilający;
- Włącznik
- Przełącznik trybu pracy: wiercenie bez uderu<sup>1</sup> wiercenie z uderem podkuwanie pozycjonowanie dłuta

#### OPIS

Młoty udarowo-obrotowe marki Procraft to niezawodne, wysokiej jakości elektronarzędzia, które w zależności od modelu mogą pracować w dwóch lub trzech trybach: wiercenie bez uderu, wiercenie z uderem, podkuwanie. Głównym przeznaczeniem młotów udarowo-obrotowych jest do wiercenia w betonie, cegle, kamieniu; kucia i podkuwania betonu i innych podobnych materiałów. Urządzenia tego typu są niezastąpione przy pracach takich jak układanie rur, kabli, wykonywanie hydroizolacji, montażu instalacji c.o. czy wodo-kanalizacyjnej.

Opólny widok elektronarzędzi zaprezentowano na obrazku 1.

## ZASADY BEZPIECZEŃSTWA

**⚠ OSTRZEŻENIE** Należy zapoznać się ze wszystkimi ostrzeżeniami i wskaźnikami dotyczącymi bezpieczeństwa użytkowania oraz ilustracjami i danymi technicznymi dostarczonymi wraz z niniejszym elektronnarzędziem. Nieprzestrzeganie podanych niżej ostrzeżeń dotyczących bezpieczeństwa i wskaźków dotyczących bezpieczeństwa może być przyczyną porażenia prądem elektrycznym, pożaru i/lub poważnych obrażeń.

Zachowaj wszystkie ostrzeżenia i wskaźniki dotyczące bezpieczeństwa, aby móc skorzystać z nich w przyszłości.

W podanych niżej ostrzeżeniach wyrażenie „elektronnarzędzie” oznacza elektronnarzędzie zasilane z sieci (z przewodem zasilającym) lub elektronnarzędzie zasilane z akumulatora (bezprowadowe).

### SZCZEGÓLNE OSTRZEŻENIA BEZPIECZEŃSTWA DOTYCZĄCE

#### MŁOTÓW UDAROWO-OBROTOWYCH

#### ZALECENIA DOTYCZĄCE BEZPIECZEŃSTWA PODCZAS WYKONYWANIA WSKYTCH PRAC



Należy nosić okulary ochronne.



Zaleca się noszenie maski przeciwpyłowej.



Należy zakładać ochronniki słuchu.



Zapoznać się z instrukcją obsługi.



Oznakowanie CE potwierdza, że dany wyrób spełnia wymogi dyrektyw Unii Europejskiej dotyczących bezpieczeństwa.



Znak zgodności Euroazjatyckiej Unii Celnej.



Znak zgodności Ukrainy.

♦ Należy używać dodatkowy uchwyt dostarczony z maszyną. Utrata kontroli może spowodować obrażenia ciała.

♦ Podczas wykonywania prac, przy których narzędzie robocze mogłoby natrafić na ukryte przewody elektryczne, elektronnarzędzie należy trzymać wyłącznie za izolowane powierzchnie rękojści. Kontakt z przewodem pod napięciem może spowodować przekazanie napięcia na części metalowe elektronnarzędzia, co mogłoby spowodować porażenie prądem elektrycznym.

#### WSKAŹÓWKI DOTYCZĄCE BEZPIECZEŃSTWA PRACY Z DŁUGIMI WIERTŁAMI

♦ Nie wolno pracować z prędkością obrotową przekraczającą maksymalną dopuszczalną prędkość dla danego wiertła. Przy wyższych prędkościach obrotowych wiertło obracające się swobodnie, bez kontaktu z materiałem, ma tendencję do wyginania się, co może skutkować obrażeniami ciała.

♦ Należy zawsze rozpoczynać wiercenie od niskiej prędkości i z końcem wiertła przyłożonym do powierzchni materiału. Przy wyższych prędkościach obrotowych wiertło obracające się swobodnie, bez kontaktu z materiałem, może się wygiąć, co może skutkować obrażeniami ciała.

♦ Nacisk należy wywierać wyłącznie w jednej linii z pracującym wiertłem. Nie należy wywierać nadmiernego nacisku. Wskutek zbyt dużego nacisku, wiertła mogą się wyginać, co może doprowadzić do ich złamania lub utraty kontroli nad narzędziem, prowadząc do obrażeń ciała.

#### DODATKOWE WSKAŹÓWKI DOTYCZĄCE BEZPIECZEŃSTWA

- ♦ Należy mocno trzymać elektronnarzędzie podczas pracy.
- ♦ Przed rozpoczęciem pracy upewnij się, że wiertło jest bezpiecznie zamocowane w uchwycie.
- ♦ Przed przystąpieniem do pracy sprawdź dokręcenie śrub. Maszyna wibruje podczas normalnej pracy. Śruby mogą się poluzować, co może spowodować wypadek lub wypadek.
- ♦ W zimnych porach roku lub po długim okresie przechowywania,

przed pracą pozwól urządzeniu popracować przez kilka minut bez obciążenia, to zmniejszy smar, bez którego praca w trybie udarowym będzie niemożliwa.

- ♦ Należy odpowiednio zamocować obrabiany przedmiot. Zamocowanie obrabianego przedmiotu w urządzeniu mocującym lub imadło jest bezpieczniejsze niż trzymanie przedmiotu w ręce.
- ♦ Zawsze trzymaj stopę stabilnie. Podczas pracy na wysokości upewnij się, że pod tobą nie ma nikogo.
- ♦ Nie dotykaj rękoma obracających się części narzędzia.
- ♦ Nie kieruj narzędzia w kierunku ludzi czy zwierząt.
- ♦ Nie pozostawiaj pracującego narzędzia bez nadzoru.
- ♦ Należy unikać uszkodzeń rur gazowych i wodociągowych, kabli elektrycznych i ścian nośnych. Użyj odpowiednich detektorów.
- ♦ Przed odłożeniem elektronnarzędzia, należy poczekać, aż narzędzie robocze znajdzie się w bez ruchu. Narzędzie robocze może się zabloковать i doprowadzić do utraty kontroli nad elektronnarzędziem.
- ♦ Nie należy dotykać narzędzi roboczych bezpośrednio po zakończeniu pracy, należy pozwolić im ostygnąć.
- ♦ W razie zablokowania się narzędzia roboczego należy natychmiast wyłączyć elektronnarzędzie.
- ♦ Narzędzia robocze należy przechowywać i obchodzić się z nimi ostrożnie, zgodnie z instrukcjami producenta.

### ZASILANIE ELEKTRYCZNE

Narzędzie musi być podłączone do napięcia sieciowego odpowiadającego napięciu wskazanemu na tabliczce znamionowej. Używanie prądu podnapięciowego może przeciążyć narzędzie. Rodzaj prądu - zmienny, jednofazowy. Zgodnie z normami europejskimi narzędzie posiada podwójny stopień ochrony przed porażeniem elektrycznym, dzięki czemu może być podłączane do nieziemionych gniazdek.

### INSTRUKCJA OBSŁUGI

Aby zainstalować narzędzie robocze:

1. Oczyścić chwyt narzędzia (poz. 1, Obrazek.2) i lekko nasmarować smarem zestawionym (poz.2, Obrazek.2).
2. Odciągnąć tuleję blokującą (poz.3, Obrazek.3)
3. Przy odpowiednim obrocie włożyć narzędzie robocze do gniazda elektronnarzędzia (poz.4, Obrazek.3), aż się zatrzyma.
4. Zwolnij tuleję blokującą.
5. Sprawdź gniazdo elektronnarzędziopod kątem dokręcenia.
6. Sprawdź, czy osłona przeciwpyłowa (poz.5, Obrazek.3) nie jest uszkodzona.

### ⚠ UWAGA!

Jeśli kaptur pyłoszczelny jest uszkodzony, należy go bezwarunkowo wymienić!

Aby wyjąć narzędzie robocze, pociągnij tuleję blokującą (poz.3, Obrazek.3) do tyłu i wyciągnij narzędzie.

W zależności od modelu dostępne są dwa lub trzy tryby pracy:

1. Wiercenie z udarem - ten tryb jest przeznaczony do wiercenia w betonie, cegle, kamieniu i pustakach.
2. Wiercenie bez udaru - ten tryb służy do wiercenia bez udaru w materiałach kruchych, w metalu czy drewnie.
3. Podkuwanie - ten tryb jest przeznaczony do prac rozbiórkowych, kucia, skuwania, podkuwania, żłobienia w materiałach takich jak cegła, beton, pustaki, bloczki.

Wiercenie z udarem

Aby ustawić tryb wiercenia z udarem należy przekręcić przełącznik (poz. 6, Obrazek. 4) mechanizmu udarowego na symbol „wiertła z młotkiem”.

Wiercenie bez udaru

Aby ustawić tryb wiercenia z udarem należy przekręcić przełącznik (poz. 6, Obrazek. 4) mechanizmu udarowego na symbol „wiertła”.

Podfianowanie

Aby ustawić tryb wiercenia z udarem należy przekręcić przełącznik (poz. 6, Obrazek. 4) mechanizmu udarowego na symbol „młotka”.

### ⚠ UWAGA!

- ♦ Zmianę trybu pracy należy dokonywać wyłącznie po całkowitym zatrzymaniu się urządzenia.
- ♦ W trakcie wiercenia z udarem zabrania się przykładania dużej siły i nacisku na urządzenie, należy wyłącznie delikatnie kierować urządzenie. Przyłożenie zwiększonej siły nie zwiększa siły uderzenia, a jedynie niepotrzebnie obciąża silnik oraz mechanizm udarowy!

- ◊ Aby uzyskać najlepszą wydajność w trakcie wiercenia z udarem, należy pracować z maksymalną prędkością.
- ◊ Aby uniknąć szybkiego zużycia mechanizmu udarowego, upewnij się, że przelącznik zmiany trybu pracy jest zawsze zablokowany w jednej z pozycji roboczych.

#### ⚠ UWAGA!

Jeśli występuje problem z przełączeniem trybu pracy, należy obrócić narzędzie robocze ręcznie, w celu właściwego zażebienia się mechanizmu. Nie należy przekładać zbyt dużej siły do przelącznika.

#### Montaż dłuta

- ◊ Upewnij się przed instalacją dłuta, że młot udarowo-obrotowy jest wyłączony i odłączony od sieci.
- ◊ Ustaw przelącznik trybu pracy w pozycji pośredniej. Dłuto można teraz ręcznie obrócić do żądanej pozycji roboczej. Następnie ustaw przelącznik trybu pracy z powrotem w pozycji „dłuto”. Dłuto zablokuje się na swoim miejscu.
- ◊ Jeśli przelącznik nie zablokuje się w tej pozycji, obróć lekko dłuto ręcznie.
- ◊ Przelącznik trybu pracy powinien być zablokowany dokładnie na swoim miejscu. Nie używaj młota jako tomu czy dragu do podważania. Po pracy w trybie dutowania konieczne jest włączenie urządzenia na biegu jałowym w trybie wiercenia z udarem w celu rozprzawdzenia smaru.
- ◊ Pracując skuwaj niewielkie ilości materiału za jeden raz, w ten sposób praca będzie bardziej produktywna. Przed rozpoczęciem pracy należy sprawdzić czy dłuto jest bezpiecznie zamocowane w pozycji roboczej.

#### Montaż rękojści bocznej

##### ⚠ UWAGA!

Aby zapewnić bezpieczną pracę należy zawsze montować rękojść dodatkową (poz. 7, Obrazek. 7).

Aby dobrać optymalne położenie rękojści dodatkowej do wykonywanej pracy, rękojść boczną można zamontować na urządzeniu w dowolnej pozycji. Aby to zrobić, poluzuj rękojść, obracając ją w kierunku przeciwnym do ruchu wskazówek zegara. Następnie zainstaluj ją w wymaganej pozycji i ponownie dokręć, obracając zgodnie z ruchem wskazówek zegara.

### PRACA Z NARZĘDZIEM

#### Włączanie urządzenia

##### ⚠ UWAGA!

Przed włączeniem narzędzia należy zawsze sprawdzić działanie wyłącznika, po zwolnieniu powinien on bez problemu powrócić do pozycji „wyłączony”.

Aby włączyć narzędzie, wystarczy wcisnąć klawisz włącznika (pozycja 8, rysunek 8). Aby wyłączyć urządzenie należy zwolnić klawisz włącznika (pozycje 8,9).

##### ⚠ UWAGA!

Po zakończeniu spręglą bezpieczeństwa należy natychmiast wyłączyć urządzenie. Pozwoli to uniknąć przeciążenia silnika.

#### Praca z młotem

Ustaw przelącznik trybu pracy w pozycji „dłuto”. Mocno trzymaj urządzenie obiema rękami. Włącz urządzenie, lekko docisnij, aby przytrzymać go w miejscu wybranym do uderzenia. Nie ma potrzeby mocno naciskać na urządzenie, ponieważ nie da to lepszych rezultatów.

#### Ogranicznici głębokości wiercenia

Ogranicznici głębokości wiercenia służy do wiercenia otworów o tej samej głębokości. Poluzuj przycisk zacisku znajdujący się na rękojści dodatkowej i wóz ogranicznici głębokości do otworu w podstawie zacisku. Ustaw ogranicznici głębokości wiercenia na żądaną głębokość i dokręć uchwyt boczny.

### KONSERWACJA NARZĘDZIA

#### Czyszczenie

Przy pracującym silniku (gdy włącznik jest wcisnięty) wydmuchaj brud i kurz ze wszystkich otworów wentylacyjnych. Zewnętrzne części z tworzywa sztucznego można czyścić wilgotną ściereczką i łagodnym detergentem. Nigdy nie używaj rozpuszczalnika.

### SERWIS

Zawsze upewnij się, że narzędzie jest wyłączone i odłączone od gniazdka przed przystąpieniem do prac konserwacyjnych i serwisowych. Dla bezpiecznej i niezawodnej pracy narzędzia należy pamiętać, że naprawa, konserwacja i regulacja narzędzia powinna być wykonywana w serwisie

przy użyciu wyłącznie oryginalnych części zamiennych i materiałów eksploatacyjnych.

### OCHRONA ŚRODOWISKA



W trosce o przyrodę, elektronarzędzia, osprzęt i opakowania należy oddać do powołanego przetworzenia zgodnie z obowiązującymi przepisami w zakresie ochrony środowiska.

#### Tylko państwa UE:



Zgodnie z europejską dyrektywą 2012/19/UE w sprawie zużytego sprzętu elektrycznego i elektronicznego oraz jej implementacją w prawodawstwie krajowym, uszkodzony lub zużyty sprzęt elektryczny należy segregować i poddawać odzyskowi surowców wtórnych zgodnie z przepisami o ochronie środowiska.

W przypadku nieprawidłowej utylizacji zużyty sprzęt elektryczny i elektroniczny może mieć szkodliwe skutki dla środowiska i zdrowia ludzkiego, wynikające z potencjalnej obecności substancji niebezpiecznych.

## BG | БЪЛГАРСКИЙ

### ПЕРФОРАТОР

BH1100, BH1100DFR

РЪКОВОДСТВО ЗА ЕКСПЛОАТАЦИЯ

### ТЕХНИЧЕСКИ ХАРАКТЕРИСТИКИ

Модел	BH1100	BH1100 DFR
Номинално напрежение (V AC)/ Честота (Hz)	220-240/50	
Номинална мощност (W)	900	900
Обороти на празен ход (min <sup>-1</sup> )	0-1250	0-1250
Енергия на единичен удар (J)	3,2	3,2
Честота на ударе (min <sup>-1</sup> )	0-5000	0-5000
Тип патронник	SDS Plus	SDS Plus
Макс. диаметър на пробиване (mm)		
метал	13	13
бетон	28	28
дърво	30	30
Брой функции	3	3
Стойностите на шумовите емисии са определени съгласно EN 62841-2-6:		
Ниво на звуково налягане (дБ(A))	LpA=95,41	LpA=95,41
Ниво на звукова мощност (дБ(A))	LwA=103,41	LwA=103,41
Грешка K (дБ(A))	K=3	K=3
Общите стойности на вибрациите и несигурността K са определени съгласно EN 62841-2-6:		
Ниво на вибрация (m/s <sup>2</sup> )		
· ударно пробиване	12,49	12,49
· къртене	9,61	9,61
Грешка K (m/s <sup>2</sup> )	K=1,5	K=1,5
Ниво на защита	IPX0	
Клас на защита	II	
Тегло ЕРТА, кг	2,8	3
Тегло (вкл. аксесоари), кг	4	4,2

### ОПИСАНИЕ НА УСТРОЙСТВОТО (РИС. 1)

1. Заклучваща втулка;
2. Допълнителна дръжка;
3. Задна дръжка;
4. Захранващ кабел;
5. Бутон за захранване;
6. Превключател на режими "удар", "пробиване с удар"

Електрическият перфоратор Procraft е надежен инструмент, който може да работи в два режима: удар и пробиване с удар. Този инструмент е предназначен за разбиване, пробиване, остъргане на бетон и други подобни материали, например при полагане на тръби, кабели, инсталиране на водопроводни системи и други работи.

Общият изглед на инструментите е показан на фигура 1.

## ИНСТРУКЦИИ ЗА БЕЗОПАСНОСТ

**⚠ ПРЕДУПРЕЖДЕНИЕ!** Прочетете всички предупреждения за безопасност инструкции, илюстрации и спецификации, предоставени с този електрически инструмент. Неспазването на инструкциите и предупрежденията може да доведе до електрически удар, пожар и/или сериозни наранявания.

Съхранявайте всички предупреждения и инструкции за бъдещи справки.

Терминът „електрически инструменти“, използван в предупрежденията за безопасност, се отнася до електро захранвани (с кабел) от мрежата, или захранвани на батерии (безжични) електрически инструменти.

## СПЕЦИАЛНИ ПРАВИЛА ЗА БЕЗОПАСНОСТ ЗА ЧУКОВЕ

### ИНСТРУКЦИИ ЗА БЕЗОПАСНОСТ ЗА ВСИЧКИ ОПЕРАЦИИ



Винаги носете защитни очила.



Използвайте маска за лице.



Носете защита за слуха.



Прочетете ръководството за употреба.



В съответствие с основните приложими стандарти за безопасност на европейските директиви



Евразийски знак за съответствие



Украински знак за съответствие

- ◇ Трябва да използвате допълнителната дръжка, предоставена с машината. Загубата на контрол може да причини телесна повреда.
- ◇ Дръжте електроинструмента за изолираните повърхности при извършване на операция, при която приставката за рязане може да засегне скрито окабеляване. Режещ аксесоар или крепежни елементи, които влязат в контакт с проводник, по който тече ток, могат да доведат до протичането на ток по неизолираните метални части на електрически инструмент и да причинят токов удар на оператора.

### ИНСТРУКЦИИ ЗА БЕЗОПАСНОСТ ПРИ ИЗПОЛЗВАНЕ НА ДЪЛГИ СВРЕДЛА

- ◇ Никога не работете при по-висока от максималната скорост за свредлото. При по-висока скорост, свредлото вероятно ще се огъне, ако се остави да се върти свободно, без да контактува с детайла, което ще доведе до телесна повреда.
- ◇ Винаги започвайте да пробивате с ниска скорост и с върха на свредлото в контакт с детайла. При по-високи скорости свредлото може да се огъне, ако се върти свободно, без да влиза в контакт с работния детайл, и да доведе до физически наранявания.
- ◇ Използвайте натиск само в пряка линия със свредлото и не използвайте прекомерно натиск. Свредлата могат да се огънат и това да доведе до счупване или загуба на контрол, водещо до персонално нараняване.

### ДОПЪЛНИТЕЛНИ УКАЗАНИЯ ЗА БЕЗОПАСНОСТ

- ◇ Дръжте електроинструмента здраво по време на работа.
- ◇ Преди да започнете работа, уверете се, че свредлото е здраво закрепено в дръжката.
- ◇ Преди работа проверете затегнати ли са винтовете. По време

на нормална работа машината вибрира. Винтовете могат да се разхлабят и това може да причини авария или злополука.

- ◇ В студения сезон или след дълготрайно съхранение, преди да работите, оставете машината да работи няколко минути без натоварване, това ще оменоти смазката, без което ще бъде невъзможно да се работи в ударен режим.
- ◇ Фиксирайте правилно детайла. Затягането на детайла в приспособление като менгеме е по-безопасно от задържането на детайла с ръка.
- ◇ Винаги опирайте краката си стабилна основа. Когато работите на височина, уверете се, че няма никой под вас.
- ◇ Не докосвайте с ръце въртящите се части на инструмента
- ◇ Не насочвайте машината към хора и животни.
- ◇ Не оставяйте инструмента без надзор.
- ◇ Избягвайте повреда на газови и водопроводни тръби, електрически кабели и носещи стени. Използвайте подходящи детектори.
- ◇ Изчакайте, докато всички движещи се части спрат напълно, преди да оставите електроинструмента. Работният инструмент може да задръсти и вие ще загубите контрол над електроинструмента.
- ◇ Не докосвайте работните инструменти веднага след приключване на работа, оставете ги да изстинат.
- ◇ Ако работният инструмент е заседнал, незабавно изключете електроинструмента.
- ◇ Работният инструмент трябва да се съхранява и ползва в съответствие с инструкциите на производителя.

## ЕЛЕКТРОЗАХРАНВАНЕ

Инструментът трябва да бъде свързан към електрическа мрежа с напрежение, съответстващо на напрежението, посочено на табелката с маркировката. Използването на ток под изискованото напрежение може да причини претоварване на инструмента. Видът на тока е променлив, еднофазен. В съответствие с европейските стандарти, уредът има двойна степен на защита от токов удар и следователно може да бъде свързан към незаземени изводи.

### За монтиране на кракрайник:

1. Почистете стеблото на кракрайника (поз. 1, рис. 2) и леко го смажете с консистентна смазка (поз. 2, рис. 2).
2. Издърпайте заключващата втулка назад (поз. 3, рис. 3)
3. С едновременно въртене поставете кракрайника в инструменталното гнездо (поз. 4, рис. 3), докрай.
4. Освободете заключващата втулка.
5. Проверете за стабилно прилягане.
6. Проверявайте дали капачката за прах е изправна (поз. 5, рис. 3).

### ⚠ ВНИМАНИЕ!

Ако капачката за прах е повредена, тя трябва да бъде сменена! За да извадите кракрайника, издърпайте заключващата втулка (поз. 3, рис. 3) назад и издърпайте кракрайника.

### В зависимост от модела са налични два или три режима на работа:

1. Ударно пробиване - този режим е предназначен за пробиване на бетон, тухли, камък и кухи тухли.
2. Пробиване без удар- този режим е използван за пробиване без удар в чувливи материали, газобетон, метал или дърво.
3. Ударен режим - този режим е предназначен за работа по разрушаване, коване и къртене на материали като тухли, бетон, кухи тухли, газобетон и работи по разрушаване, като демонтаж на плочки, стара мазилка.

### Ударно пробиване

За да настроите режима на ударно пробиване, завъртете превключвателя (елемент 6. Фигура 4) на ударния механизъм на символа „чук и бормашина“.

### Пробиване без удар

За да настроите режима на ударно пробиване, завъртете превключвателя (елемент 6. Фигура 4) на ударния механизъм на символа „бормашина“.

### Режим на въздействие

За да настроите режима на ударно пробиване, трябва да завъртите превключвателя (елемент 6. Фигура 4) на ударния механизъм в положение „чук“.

**⚠ ВНИМАНИЕ!**

- ◆ Можете да превключите режима само когато перфораторът е напълно спрял.
- ◆ По време на пробиване с удар е забранено да се прилага много сила върху машината, може да се насочва само без прекомерно усилие. Прекомерния натиск не увеличава силата на удара, а само създава ненужни допълнителни натоварвания на двигателя!
- ◆ За да постигнете максимална производителност по време на пробиване с удар, работете с максимални скорости.
- ◆ За да избегнете бързото износване на ударния механизъм, уверете се, че лостът за превключване винаги е фиксиран в някоя от работни позиции.

**⚠ ВНИМАНИЕ!**

Ако чувствате, че зъбните колела не зацепват, завъртете патронника с ръка. Не прилагайте прекомерна сила към превключвателя.

**Монтаж на длето**

- ◆ Преди да инсталирате длето, уверете се, че перфораторът е изключен, в т.ч. от контакта. Поставете лоста на ударния механизъм в междинно положение. Сега длето може да се завърти ръчно до желаната работна позиция. След това отново поставете лоста на ударния механизъм в положение „длеко“. Накрайникът ще се застопори.
- ◆ Ако превключвателят не се заключи в това положение, завъртете леко длето с ръка.
- ◆ Лостът на ударния механизъм трябва да бъде точно закрепен в нужната позиция. Не използвайте машината като лост! След работа в ударен режим е необходимо да се остави перфораторът да поработи в режим на пробиване, за да се разпространи смазката.
- ◆ Къртете малки частици от материала, така работата ви ще бъде по-продуктивна. Когато къртите, преди да започнете, определено трябва да проверите дали длето е здраво фиксирано в работно положение.

**Монтиране на странична дръжка****⚠ ВНИМАНИЕ!**

За да осигурите безопасно пробиване, винаги инсталирайте страничната дръжка (поз. 7, рис. 7). За да удържите перфоратора във всяко положение по време на пробиване, страничната дръжка може да бъде монтирана върху перфоратора във всяко едно положение. Разхлабете дръжката, като я завъртите обратно на часовниковата стрелка. След това я нагласете в зададено положение и отново я затегнете, като я завъртите по посока на часовниковата стрелка.

**РАБОТА С ИНСТРУМЕНТА****Включване на перфоратора****⚠ ВНИМАНИЕ!**

Преди да включите инструмента, винаги проверявайте работоспособността на превключвателя, след като го пуснете, той трябва лесно да се върне в положение „изключено“.

За да включите инструмента, просто натиснете превключвателя (поз. 8, рис. 8). За да изключите машината, освободете превключвателя (поз. 8, рис. 9).

**⚠ ВНИМАНИЕ!**

След като муфта заработи, изключете машината незабавно. Това ще ви позволи да избегнете претоварване на електродвигателя.

**Работа в режим „пневматичен чуқ“**

Поставте лоста на машината в положение „длеко“. Дръжте машината здраво с две ръце. Включете машината, приложете лека сила, за да държите машината на мястото, избрано за удар. Не е необходимо да натискате силно върху перфоратора, тъй като това няма да даде по-добри резултати.

**Ограничител на дълбочината на пробиване**

Ограничителят на дълбочината на пробиване се използва за пробиване на дупки на една и съща дълбочина. Разхлабете бутона на скобата, разположен на страничната дръжка и нагласете ограничителя на дълбочината в отвора в основата на скобата. Регулирайте желаната дълбочина и затегнете бутона за затягане.

**ГРИЖИ ЗА ИНСТРУМЕНТА****Чистене**

При работещ двигател (чрез натискане на превключвателя) проду-

хайте замърсяванията от всички вентилационни отвори. Външните пластмасови части могат да бъдат почистени с влажна кърпа и неагресивен препарат. Никога не използвайте разтворител.

**ОБСЛУЖВАНЕ**

Винаги се уверявайте, че инструментът е изключен, в т.ч. от контакта преди да извършите дейности по поддръжка и сервис. За безопасна и надеждна работа на инструмента, не забравяйте, че ремонтът, поддръжката и настройката на инструмента трябва да се извършват в условията на сервисни центрове, като се използват само оригинални резервни части и консумативи.

**ЗАЩИТА НА ОКОЛНАТА СРЕДА**

За да се защити околната среда, електроинструментите, аксесоарите и опаковките трябва да се рециклират по екологичен начин. Не изхвърляйте електроинструментите в битовите отпадъци!

**Само за страни от ЕС:**

В съответствие с Европейската директива 2012/19/UE относно отпадъците от електрическо и електронно оборудване и съответното национално законодателство, дефектните или излезли от употреба електронно оборудване трябва да се събират за екологично рециклиране.

Отпадъчното електрическо и електронно оборудване може да бъде вредно за околната среда и човешкото здраве, ако бъде изхвърлено неправилно поради възможното наличие на опасни вещества.

## RO | ROMÂNĂ

### CIOCAN ROTOPERCUTOR

#### BH1100, BH1100DFR

#### INSTRUCȚIUNI DE OPERARE

**SPECIFICAȚII TEHNICE**

Model	BH1100	BH1100 DFR
Tensiune nominală (V AC)/ Frecvență nominală (Hz)	220-240/50	
Putere nominală (W)	900	900
Turație nominală (min <sup>-1</sup> )	0-1250	0-1250
Energie de percucie (J)	3,2	3,2
Număr de percucii (min <sup>-1</sup> )	0-5000	0-5000
Sistem de prindere a accesoriilor	SDS Plus	SDS Plus
Max. diametrul de gaurire (mm)		
metal	13	13
beton	28	28
lemn	30	30
Numărul de funcții	3	3
Valori ale emisiilor de zgomot determinate conform EN 62841-2-6:		
Nivelul de presiune al sunetului (dB(A))	LpA=95,41	LpA=95,41
Nivelul de putere acustică (dB(A))	LwA=103,41	LwA=103,41
Incertitudine K (dB(A))	K=3	K=3
Valorile totale ale vibrațiilor și incertitudinea K determinate conform EN 62841-2-6:		
Nivelul vibrațiilor (m/s <sup>2</sup> )		
· găurire cu percucie	12,49	12,49
· dăltuire	9,61	9,61
Incertitudine K (m/s <sup>2</sup> )	K=1,5	K=1,5
Nivelul de protecție	IPX0	
Clasa de protecție electrică	II	
Greutate EPTA, kg	2,8	3
Greutate (inclusiv accesoriilor) kg	4	4,2

# PRO-CRAFT

**DESCRIEREA PIESEI (DES. 1)**

- |                        |  |
|------------------------|--|
| 1. Manșon de închidere | 5. Comutator pornire/ oprire                             |
| 2. Mâner auxiliar      |  |
| 3. Mâner soate         | 6. Comutator de mod "impact", "foraj", "foraj cu impact" |
| 4. Cablu de alimentare |  |

**DESCRIERE**

Ciocanul rotopercutor Procraft - un instrument fiabil care poate funcționa în trei moduri: foraj, foraj cu impact, foraj cu ciocan. Instrumentul este destinat rupei, forajului, răzuire în beton și alte materiale similare, cum ar fi conductele, cablurile, instalarea produselor sanitare, alte materiale

**SIGURANFIĂ**

**⚠️ AVERTISMENT!** Citiți toate avertizările, instrucțiunile, ilustrațiile și specificațiile puse la dispoziție împreună cu această sculă electrică. Nerespectarea avertismentelor și a instrucțiunilor poate avea ca efect producerea de șocuri electrice, incendii și/sau vătămări grave.

Păstrați toate avertismentele și toate instrucțiunile, pentru a le putea consulta pe viitor.

Termenul „sculă electrică”/„mașină electrică” prezent în toate avertismentele de mai jos se referă la scula dumneavoastră electrică alimentată la priză (cu cablu de alimentare) sau la scula electrică alimentată la acumulatori (fără cablu de alimentare).

**REGULILE SPECIALE DE SIGURANFIĂ PENTRU CIOCAN ROTATIVE****INSTRUCȚIUNII DE SIGURANFIĂ PENTRU TOATE OPERAȚIILE**

Purtați întotdeauna ochelari de protecție.



Este recomandat să utilizați o mască de protecție împotriva prafului.



Purtați protecție auditivă.



Citiți manualul de utilizare



În conformitate cu standardele de siguranță aplicabile ale directivelor europene.



Marcaj de Conformitate Eurasian.



Marcaj de Conformitate Ucraina.

- ◇ Trebuie să utilizați mânerul opțional furnizat împreună cu aparatul. Pierderea controlului poate provoca vătămări corporale.
- ◇ Atunci când executați o operație în care accesoriul de debitat poate intra în contact cu cabluri ascunse, țineți unealta electrică de suprafețele izolate de prindere. Accesoriile de tăiere sau elementele de fixare care intră în contact cu fire aflate „sub tensiune” pot face ca piesele metalice expuse ale unelei electrice să intre „sub tensiune”, ceea ce ar putea electrocuta operatorul.

**INSTRUCȚIUNII DE SIGURANFIĂ ÎN CAZUL UTILIZĂRII DE BURGHIE LUNGI**

- ◇ Nu operați niciodată la o viteză mai mare decât viteza maximă prevăzută a burghiului. La viteze mai mari, este posibil ca burghiul să se îndoaie dacă îi este permis să se rotească liber fără a fi în contact cu piesa de lucru, ducând la vătămări personale.
- ◇ Începeți întotdeauna găurirea cu o turație mai mică și vârful burghiului să fie în contact cu piesa de lucru. La viteze mai mari, este posibil ca burghiul să se îndoaie dacă îi este permis să se rotească liber, fără să atingă piesa de prelucrat, ceea ce ar putea conduce la vătămări corporale.
- ◇ Aplicați presiune doar pe direcția de avans a burghiului și nu aplicați presiune excesivă. Burghiurile se pot îndoi ceea ce poate duce la ruperea lor sau la pierderea controlului, provocând vătămări corporale.

**INSTRUCȚIUNII SUPLIMENTARE DE SIGURANFIĂ**

- ◇ Țineți ferm unealta electrică în timpul funcționării.
- ◇ Înainte de a începe lucrul, asigurați-vă că burghiul este bine fixat în suport.
- ◇ Înainte de utilizare, verificați gradul de strângere a șuruburilor. În timpul funcționării normale, aparatul vibrează. Șuruburile pot veni într-o stare slăbită, ceea ce poate provoca un accident.
- ◇ În sezonul rece sau după o perioadă lungă de depozitare înainte de a porni ciocanul rotopercutor, lăsați-l câteva minute să lucreze fără încălzirea, va slăbi unsoarea fără care lucrarea este în modul de atac ar fi imposibil.
- ◇ Fixați piesa de prelucrat în mod corespunzător. Prinderea piesei de prelucrat într-un dispozitiv pentru fixare sau mențină este mai sigură decât ținerea piesei de prelucrat cu mâna.
- ◇ Uitați-vă la picioare. Când lucrați la înălțime, asigurați-vă că nu aveți pe cineva sub dumneavoastră.
- ◇ Nu atingeți părțile rotative ale instrumentului.
- ◇ Nu îndreptați ciocanul în direcția obiectelor vii.
- ◇ Nu lăsați mașina să funcționeze nesupravegheată. Produceți numai atunci când este în mâinile lor.
- ◇ Evitați deteriorarea conductelor de gaz și apă, a cablurilor electrice și a pereților porțanți. Utilizați detectoare potrivite.
- ◇ Așteptați până când toate piesele în mișcare s-au oprit complet înainte de a pune jos unealta electrică. Unealta de lucru se poate bloca și veți pierde controlul asupra unelei electrice.
- ◇ Nu atingeți sculele de lucru imediat după terminarea lucrării, lăsați-le să se răcească.
- ◇ În cazul blocării unelei de lucru, opriți imediat unealta electrică.
- ◇ Unealtă de lucru trebuie să fie depozitată și manipulată în conformitate cu instrucțiunile producătorului.

**ALIMENTARE ELECTRICĂ**

Instrumentul trebuie conectat la tensiunea corespunzătoare tensiunii indicate pe eticheta de marcare. Utilizarea unui curent de joasă tensiune poate supraîncălca unealta. Tip de curent - AC, monofazat. În conformitate cu standardele europene, instrumentul are un grad dublu de protecție împotriva șocurilor electrice și, prin urmare, poate fi conectat la o priză neintenționată.

**Pentru a instala instrumentul:**

1. Curățați coada sculei (elementul 1 din figura 2) și ungeți ușor cu grăsime (punctul 2, figura 2).
2. Trageți înapoi manșonul de blocare (elementul 2, figura 3)
3. Cu rotirea simultană a sculei în sculă, introduceți fanta (Poz. 4. Figura 3) până aceasta oprește .
4. Slăbiți manșonul de blocare.
5. Verificați rezistența instrumentului de plantare.
6. Verificați dacă există deteriorări de praf (punctul 5, Figura 3).

**⚠️ AVERTIZARE !**

Dacă capacul de praf este deteriorat, acesta trebuie înlocuit în mod necesar! Pentru a scoate instrumentul, scoateți manșonul de blocare (Poz. 2, Figura 3) înapoi și scoateți scula.

**În funcție de model, sunt disponibile două sau trei moduri de funcționare:**

1. Găurire cu impact - acest mod este conceput pentru găurirea betonului, cărămizii, pietrei și cărămizii goale.
2. Găurire fără impact<sup>2</sup> - acest mod este utilizat pentru găurirea fără impact în materiale fragile, beton celular, metal sau lemn.
3. Modul de impact - acest mod este conceput pentru lucrări de demolare, forjare și dăltuire în materiale precum cărămidă, beton, cărămidă goală, beton celular și lucrări de demolare, cum ar fi demontarea plăcilor, tencuelii vechi.

<sup>2</sup> Modul nu este disponibil pe BH2350.

**Foraj cu impact**

Pentru a seta modul de găurire cu impact, rotiți comutatorul (articolul 6. Figura 4) al mecanismului de impact la simbolul „ciocan și burghiu”.

**Găurire fără impact**

Pentru a seta modul de forare cu impact, rotiți comutatorul (articolul 6. Figura 4) al mecanismului de impact la simbolul „găurire”.

**Modul impact**

Pentru a seta modul de forare cu impact, trebuie să rotiți comutatorul

(articolul 6. Figura 4) al mecanismului de impact în poziția „ciocan”.

#### ⚠️ ATENȚIE !

- ◇ Modul de comutare poate fi doar într-o poziție de oprire completă .
- ◇ În procesul de foraj, acțiunea de ciocan este interzis pentru a pune o mulțime de efort ciocan, acesta poate fi doar ușor de trimis. Efortul crescut nu mărește forța de impact și creează doar o sarcină suplimentară inutilă asupra motorului!
- ◇ Pentru o performanță maximă în foraj, acțiunea ciocanului ar trebui să fie de lucru la viteză maximă.
- ◇ Pentru a evita uzura rapidă a mecanismului de lovire, asigurați-vă că maneta de comutare a fost fixată întotdeauna în oricare dintre cele poziții de operare. mod de atac

#### ⚠️ ATENȚIE !

Dacă simțiți că angrenajele nu sunt incluse în legătură, roțiți mandrina cu mâna. Nu aplicați forță excesivă asupra comutatorului.

#### Setarea bitului

Înainte de a instala bitul, asigurați-vă că burghiul este oprit și deconectat.

Mecanismul de pârghie al șocului într-o poziție intermediară. Acum puteți roti manual bitul în poziția dorită. Apoi repetați mecanismul pârghiei de șoc în poziția "bit". Dalta se fixează în poziția dorită.

Dacă întrerupătorul este blocat în această poziție, faceți o mică operațiune cu burghiul manual. Mecanismul pârghiei șocului trebuie să fie corect poziționat. Nu folosiți un ciocan ca o resturi! După lucrul în modul de atac ar trebui să li se permită să lucreze în modul de găurire cu ciocan pentru a descompune grăsimile.

Bateți doar particule mici de material, astfel încât munca va fi mai productivă.

Când se dă în mișcare înainte de a începe, asigurați-vă că ați verificat dacă bitul este fixat în poziția de lucru. Instalare mâner lateral

#### ⚠️ ATENȚIE !

Pentru a asigura o găurire sigură, setați întotdeauna mânerul lateral (poziția 7, Figura 7).

Pentru a menține poziția în punch, atunci când mânerul lateral poate fi montat pe ciocan în orice poziție. Slăbiți butonul rotindu-l în sens invers acelor de ceasornic. Apoi fixați-o în poziție și strângeți-o în sensul acelor de ceasornic.

#### UTILIZAREA SCULEI

#### ⚠️ ATENȚIE !

Pornirea ciocanului rotopercutor înainte de a utiliza instrumentul, verificați întotdeauna eficiența comutatorului, după eliberare ar trebui să reveniți cu ușurință la poziția "Off"

Pentru a porni instrumentul, faceți clic pe comutator (poziția 8, Figura 8). Pentru a opri instrumentul eliberați comutatorul (poziția 8,9).

#### ⚠️ ATENȚIE !

Imediat ce cuplajul a lucrat, opriți imediat mașina. Acest lucru vă va permite să evitați supraîncălzirea motorului. Folosirea ca ciocan Puneți mecanismul pârghiei șocului la "bit". Păstrați ferm mașina cu ambele mâini. Porniți mașina și depuneți eforturi minime pentru a păstra mașinile în locația de impact selectată. O mare presiune asupra burghiului nu este necesară, deoarece nu oferă cele mai bune rezultate.

Setarea adâncimii găuririi Sapa de adâncime este utilizată pentru găurirea găurilor de profunzime uniformă. Slăbiți butonul de fixare, situat pe mânerul lateral și introduceți manometrul pentru adâncimea în orificiul de la baza clemei. Reglați opritorul de adâncime la adâncimea dorită și strângeți butonul de fixare.

#### ÎNGRIJIREA UNELTELOR

##### Curățenie

Motorul care funcționează (când apăsați comutatorul) aruncă murdărie și praf din toate orificiile de ventilație. Părțile din plastic extern pot fi curățate cu o cârpă umedă și detergent ușor. Nu utilizați un solvent.

#### ⚠️ ATENȚIE !

Înainte de utilizarea soluțiilor de curățare, deconectați instrumentul de la rețea.

#### ÎNȚREȚINERE

Întotdeauna înainte de efectuarea lucrărilor de întreținere preventive, asigurați-vă că instrumentul este oprit și deconectat de la priză. Pentru funcționarea sigură și fiabilă a instrumentului, țineți minte că reparati. Întreținerea și ajustarea instrumentului ar trebui să fie în centre de servicii, folosind numai piese de schimb originale și consumabile.

#### PROTECȚIA MEDIULUI ÎNCONJURĂTOR



Pentru protejarea mediului înconjurător, unelte electrice, accesorii și ambalaje ar trebui să fie predate pentru reciclare ecologică. Nu eliminați unelte electrice împreună cu gunoii menajer!

Numai pentru țările UE:



În conformitate cu Directiva Europeană 2012/19/EU, despre dispozitivele electrice și electronice utilizate și legislație națională în vigoare, dispozitivele electrice utilizate sau care au ajuns la sfârșitul ciclului lor de viață sunt supuși colectării pentru reciclarea ecologică.

Dacă sunt eliminate în mod necorespunzător, dispozitivele electrice și electronice pot avea un efect dăunător asupra mediului înconjurător și sănătății umane datorită prezenței posibile a substanțelor periculoase în ele.

### HU | MAGYAR IPARI ÜTVEFŰRŐ BH1100, BH1100DFR HASZNÁLATI ÚTMUTATÓ

#### MŰSZAKI ADATOK

Modell	BH1100	BH1100 DFR
Névleges feszültség (V AC)/ Frekvencia (Hz)	220-240/50	
Névleges teljesítmény (W)	900	900
Üresjárat sebesség (min <sup>-1</sup> )	0-1250	0-1250
Ütéselő (J)	3,2	3,2
Ütésszám (min <sup>-1</sup> )	0-5000	0-5000
Szerszámbefogó egység	SDS Plus	SDS Plus
Max. fúrási átmérő (mm)		
fém	13	13
beton	28	28
fában	30	30
Funkciók száma	3	3
Az EN 62841-2-6 szerint meghatározott zajkibocsátási értékek:		
Hangnyomásszint (dB(A))	LpA=95,41	LpA=95,41
Hangteljesítményszint (dB(A))	LwA=103,41	LwA=103,41
Bizonytalanság K (dB(A))	K=3	K=3
Az EN 62841-2-6 szerint meghatározott rezgési összértékek és K bizonytalanság:		
Rezgéserősség (m/s <sup>2</sup> )		
· ütvefúrás	12,49	12,49
· vésés	9,61	9,61
Bizonytalanság K (m/s <sup>2</sup> )	K=1,5	K=1,5
Védelmi osztály		IPX0
Érintésvédelmi osztály		II
Súly EPTA, kg	2,8	3
Súly (kiegészítővel), kg	4	4,2

#### AZ ALKATRÉSZEK LEÍRÁSA (KÉP 1)\*

1. Reteszelő hüvely;
2. Kiegészítő fogantyú;
3. Hátsó fogantyú;
4. Tápkábel;
5. Bekapcsológomb;
6. Üzemmodváltás "ütés", "fúrás", "ütvefúrás".

A Procraft elektromos ütvefúró megbízható eszköz, amely három módban működhet: fúrás, ütés, ütvefúrás. Ezt az eszközt beton és más hasonló anyagok fúrására, átütésére tervezték, például, csövek, kábelek lefektetések, vízvezeték szerelésénél stb.

Az eszközök általános kinézeté az 1 ábrán látható.

## BIZTONSÁGI SZABÁLYOK

**⚠ FIGYELMEZTETÉS!** Olvassa el valamennyi biztonsági tájékoztatást, előírást, illusztrációt és adatot, amelyet az elektromos fűzészszámmal együtt megfigapott. A figyelmeztetések és utasítások be nem tartása áramütést, tüzet és/vagy súlyos sérülést eredményezhet.

A figyelmeztetéseket és utasításokat tartalmazó útmutatót őrizze meg, hogy a jövőben is a rendelkezésére álljon.

Az alábbi biztonsági előírásokban az „elektromos szerszám”/ „szerszám” kifejezés mind az elektromos hálózatra csatlakoztatható (normál kivételzésű), mind a vezeték nélküli (akkumulátoros) szerszámot egyaránt jelölt.

## BIZTONSÁGI ELŐÍRÁSOK KALAPÁCSOKHOZ

## BIZTONSÁGI ÚTMUTATÓ MINDEN MŰVELETHEZ



Mindig viseljen védőszemüveget.



Porvédő maszk használata ajánlott.



Használjon hallásvédő eszközöket.



Olvassa el figyelmesen a használati útmutatót.



A vonatkozó európai irányelvek alapvető biztonsági előírásainak való megfelelés.



Eurázsiai megfelelőségi jel.



Ukrán megfelelőségi jel.

- ◊ Használja kell a géphez mellékelt opcionális fogantyút. Az irányítás elvesztéséig tartson szorosan a fogantyún.
- ◊ Az elektromos kéziszerszámot a szigetelt felületnél fogva tartsa, amikor olyan műveletet végez, melynek során a vágótartozék rejtett kábelekre ütközhet. Ha feszültség alatti vezetékkel érintkezik a vágótartozék vagy a rögzítő, akkor a szerszám fém részei is áram alá kerülhetnek, és megrázhathják a kezelőt.

## BIZTONSÁGI UTASÍTÁSOK HOSSZÚ FÚRÓSZÁRAK HASZNÁLATÁHOZ

- ◊ Soha nem működtesse a fúrószárat maximális sebességénél magasabb sebességen. Magasabb sebességen a fúrószár meghajolhat, ha a munkadarabot nem érintve, szabadon forog, ami személyi sérülést okozhat.
- ◊ Mindig egy alacsony fordulatszámmal kezdje a fúrást, úgy, hogy az indításkor a fúrófej hegye érintkezésben legyen a munkadarabbal. Magasabb sebességen a fúrószár meghajolhat, ha a munkadarabot nem érintve, szabadon forog, ami személyi sérülést okozhat.
- ◊ Csak közvetlenül a fúrószárral fejtessen ki nyomást, és ne fejtessen ki túli nagy nyomást. A fúrószárat elhajolhatnak, ami törést vagy az irányítás elvesztését, az pedig személyi sérülést okozhat.

## KIEGÉSZÍTŐ BIZTONSÁGI ELŐÍRÁSOK

- ◊ Működés közben erősen tartsa az elektromos szerszámot.
- ◊ A munka megkezdése előtt ellenőrizze, hogy a fúrószár megfelelően van-e rögzítve a fúrótokmányban.
- ◊ A munka megkezdése előtt ellenőrizze a csavarok szorosságát. Általában a gép működés közben rezeg. A csavarok meglazulása esetén, balesetet okozhat.
- ◊ Hídeg időben vagy hosszú távú szüneteltetés után, hagyja az ütérfúró néhány percig üresjáratban dolgozni, ez lágyítja a kenőanyagot, anélkül szinte lehetetlen lesz használni a gépet az ütérfúró üzemmódban.
- ◊ Rögzítse megfelelően a munkadarabot. A munkadarab szorítóban vagy satuban való rögzítése biztonságosabb, mint a munkadarab kézzel való tartása.
- ◊ Mindig tartsa stabilan helyzetben a lábát. Magasságban történő munkavégzéskor győződjön meg róla, hogy nincs senki alatta.
- ◊ Ne érjen a kezével a szerszám forgó részeihez.

- ◊ Ne irányítsa a fúrót élő objektumok felé.
- ◊ Ne hagyja a szerszámot bekapcsolt állapotban felügyelet nélkül.
- ◊ Kerülje el a gáz- és vízvezetékek, az elektromos kábelek és a teherhordó falak sérülését. Használja a megfelelő detektorokat.
- ◊ Várja meg, amíg minden mozgó alkatrész teljesen leáll, mielőtt az elektromos szerszámot lenné. A munkaszerszám elakadhat, és Ön elveszítheti az uralmát az elektromos szerszám felett.
- ◊ Ne érintse meg a munkaszerszámokat közvetlenül a munka befejezése után, hagyja lehűlni.
- ◊ Ha a munkaszerszám elakad, azonnal kapcsolja ki az elektromos szerszámot.
- ◊ A munkaeszközt a gyártó utasításai szerint kell tárolni és kezelni.

## TÁPEGYSÉG

A szerszámot a jelölésen feltüntetett feszültségnek megfelelő hálózati feszültségre kell csatlakoztatni. Alacsonyabbfeszültségű áramforrás használata túlterhelheti a szerszámot. A használandó áram típusa -, egyfázisú váltóáram. Az európai szabványoknak megfelelően, az eszköz kettős védettséggel rendelkezik az áramütés ellen, ezért földeléssel nem rendelkező tápegységekhez is csatlakoztatható.

## FELHASZNÁLÓI ÚTMUTATÓ

Az eszköz beüzemelése:

1. Tisztítsa meg a fúrószárat ( 1. részlet, 2.Kép) és enyhén kenje le kenőanyaggal ( 2. részlet, 2.Kép)
2. Húzza hátra a záró karmantyút ( 3. részlet, 3.Kép)
3. Egyidejűleg forgatva helyezze be a fúrószárat a fészekbe ütközésig. ( 4. részlet, 3.Kép)
4. Engedje el a záró karmantyút.
5. Ellenőrizze, hogy jól rögzült-e a fúrószár.
6. Ellenőrizze, nem sérült-e a porvédő burok ( 5. részlet, 3.Kép)

## ⚠ FIGYELEM!

Ha a porvédő burok sérült, akkor ki kell cserélni.

A fúrószár eltávolításához húzza a reteszelő karmantyút ( 3. rész. 3.Kép) hátra, és húzza ki a fúrószárat.

## Modelltől függően fiét vagy három üzemmód áll rendelkezésre:

1. Ütérfúrás - ez a mód beton, téglá, kő és üregek téglá fúrására szolgál.
2. Ütés nélküli fúrás - ez a mód törékeny anyagok, porusbeton, fém vagy fa ütés nélküli fúrására szolgál.
3. Ütés üzemmód - ez az üzemmód bontási munkákhoz, kovacsoláshoz és véséshez olyan anyagokban, mint a téglá, beton, üreges téglá, porusbeton, valamint bontási munkákhoz készült, mint például csempé, régi vakolat szétszerelésére.

## Ütérfúrás

Az ütérfúró üzemmód beállításához fordítsa az ütérfúró mechanizmus kapcsolóját ( 6. tétel, 4. ábra) a „kalapács és fúró” szimbólumra.

## Fúrás ütés nélküli

Az ütérfúró üzemmód beállításához fordítsa az ütérfúró mechanizmus kapcsolóját ( 6. tétel, 4. ábra) a „fúró” szimbólumra.

## Impact mód

Az ütérfúró üzemmód beállításához az ütérfúró mechanizmus kapcsolóját ( 6. tétel, 4. ábra) „kalapács” állásba kell fordítani.

## ⚠ FIGYELEM!

- ◊ Az üzemmód csak a gép teljes leállításán állapotban kapcsolható.
- ◊ Ütérfúrás közben ne fejtessen ki nagy erőt a fúróra, csak kissé szabad irányítani. A fokozott erőfeszítés nem növeli az ütérfúró, hanem csak felesleges további terhelés jelent a motornak!
- ◊ A maximális kapacitás elérése érdekében érdemes a legmagasabb fordulatszámon dolgoztatni a gépet ütérfúráskor.
- ◊ Az ütőmechanizmus gyors kopásának elkerülése érdekében győződjön meg róla, hogy a váltókar mindig be van fixálva a közül valamelyik pozícióban.

## ⚠ FIGYELEM!

Ha úgy érzi, hogy a fogaskerekek nem akadnak be, akkor fordítsa óvatosan kézzel a befogón. Ne gyakoroljon túl nagy erőt a kapcsolóra.

**Véső beállítás**

- ♦ A véső behelyezése előtt ellenőrizze, hogy a fűrő ki van-e kapcsolva, és leválasztották a hálózatról. Állítsa a váltókart köztes pozícióba. A véső most kezelhető a kívánt munkapozícióba. Ezután állítsa be ismét a váltókart "véső" pozícióba. A véső rögzül a kívánt pozícióban.
- ♦ Ha a kapcsoló nincs ebben a helyzetben lezárva, kézzel forgassa el a vésőt.
- ♦ A váltókart pontosan a helyén kell lennie. Ne használja a ütőfűrőt feszítőként! Miután ütő üzemmódban dolgozott a géppel, hagyja kell a fűrőt fúrás üzemmódban dolgozni egy ideig a kenőanyag fellazulása érdekében.
- ♦ Csak kis anyagrészeket verjen le, így eredményesebb munkát végezhet. Mielőtt feltörési, bontási munkálatokba kezdene a vésővel, feltétlenül ellenőrizze, hogy megfelelő munkapozícióba van-e rögzítve a véső.

**Az oldalsó fogantyú felszerelése****▲ FIGYELEM!**

A biztonságos fúrás érdekében mindig szerelje be az oldalsó fogantyút (7. részlet, 7. Kép).

A fűrő bármilyen helyzetben tartásához fúráskor az oldalsó fogantyú bármilyen helyzetben felszerelhető a fűrőre.

Az óramutató járásával ellentétes irányba forgatva lazítsa meg a gombot. Ezután rögzítse a kívánt helyzetben, és az óramutató járásával megegyező irányba forgatva húzza be ismét.

**Munfiavégzés a szerszámmal****A fűrő bekapcsolása****▲ FIGYELEM!**

A szerszám bekapcsolása előtt mindig ellenőrizze, hogy a kapcsoló megfelelően működik-e, elengedése után könnyen vissza kell állnia „kikapcsol” helyzetbe.

A szerszám bekapcsolásához egyszerűen nyomja meg a kapcsolót (8. részlet, 8. Kép). Engedje el a kapcsolót (8. részlet, 9. Kép) a gép kikapcsolásához.

**▲ FIGYELEM!**

Amint a tengelykapcsoló kuplung bekapcsol, azonnal kapcsolja ki a gépet. Ez lehetővé teszi, hogy elkerülje a motor túlterhelését.

**Munfia az ütőfűrő légfialapáccsal**

Helyezze a kalapács karját „véső” helyzetbe. Tartsa szilárdan a gépet mindkét kezével. Kapcsolja be a gépet, alkalmazzon könnyed erőfifejtést, hogy a gépet az ütőközéshöz választott helyen tartsa. Nem szükséges erősen nyomni a fűrőt, mert ez nem vezet jobb eredményhez.

**Fúrási mélység beállító**

A fúrási mélység ütközője azonos mélységű furatok fúrására szolgál. Lazítsa meg az oldalsó fogantyún található bilincs gombot, és helyezze be a mélységmérőt a bilincs alján található lyukba. Állítsa be a fúrási mélységmérőt a kívánt mélységre, és húzza meg a rögzítőgombot.

**KARBANTARTÁS****Tisztítás.**

Működő motor esetén (a kapcsoló megnyomásával) fújja ki a szennyeződések és a port az összes szellőzőnyílásból.

A külső műanyag részek nedves ruhával és enyhe mosószerrel tisztíthatók. Soha ne használjon hígítót.

**SZERVIZELÉS**

A karbantartási és szervizelési munkák megkezdése előtt mindig ellenőrizze, hogy a szerszám ki van-e kapcsolva és ki van húzva a konnektorból. A szerszám biztonságos és megbízható működése érdekében ne feledje, hogy a szerszám javítását, karbantartását és beállítását csak eredeti pótalkatrészeket és fogóeszközöket használó szervizközpontban szabad elvégezni.

**KÖRNYEZETVÉDELME**

▲ A környezet védelme érdekében az elektromos szerszámokat, a tartozékokat és a csomagolást környezetbarát módon kell újrahasznosítani. Ne dobja az elektromos szerszámokat a háztartási hulladékokkal együtt!

**Csafi EU tagállamofi számára:**

▲ Az elektromos és elektronikus berendezések hulladékairól szóló 2012/19/EU európai irányelvnek és a vonatkozó nemzeti

**PRO-CRAFT**

jogszabályoknak megfelelően, a hibás vagy elhasználtodott elektronikus berendezéseket össze kell gyűjteni környezetbarát újrahasznosítás céljából.

A nem megfelelő ártalmatlanítás esetén az elhasználtodott elektromos és elektronikus berendezések káros hatással lehetnek a környezetre és az emberi egészségre, mivel veszélyes anyagokat tartalmazhatnak.

**RU | РУССКИЙ****ПЕРФОРАТОР  
BH1100, BH1100DFR  
ИНСТРУКЦИЯ****ТЕХНИЧЕСКИЕ ХАРАКТЕРИСТИКИ**

Модель	BH1100	BH1100 DFR
Номинальное напряжение (В пост. тока) / Частота (Гц)	220-240/50	
Номинальная мощность (Вт)	900	900
Обороты холостого хода (мин <sup>-1</sup> )	0-1250	0-1250
Энергия удара (Дж)	3,2	3,2
Частота ударов (мин <sup>-1</sup> )	0-5000	0-5000
Тип патрона	SDS Plus	SDS Plus
Макс. диаметр сверления (мм)	13	13
метал	28	28
бетон	30	30
древесина		
Количество функций	3	3
Значения уровня шума определены в соответствии с EN 62841-2-6:		
Уровень звукового давления (дБ(А))	LpA=95,41	LpA=95,41
Уровень звуковой мощности (дБ(А))	LWA=103,41	LWA=103,41
Погрешность К (дБ(А))	K=3	K=3
Суммарные значения вибрации и неопределенность К, определенные в соответствии с EN 62841-2-6		
Уровень вибрации (м/с <sup>2</sup> )		
· бурение с ударом	12,49	12,49
· долбление	9,61	9,61
Погрешность К (м/с <sup>2</sup> )	K=1,5	K=1,5
Категория защиты		IPX0
Класс защиты		II
Вес ЕРТА, кг	2,8	3
Вес (включая аксессуары), кг	4	4,2

**ОПИСАНИЕ УСТРОЙСТВА (РИС. 1)**

1. Запорная втулка;
2. Дополнительная рукоятка;
3. Задняя рукоятка;
4. Шнур питания;
5. Кнопка включения;
6. Переключатель режимов «удар», «сверление», «сверление с ударом».

**ОПИСАНИЕ**

Перфоратор электрический Procraft - это надежный инструмент, который может работать в трех режимах: сверление, удар, сверление с ударом. Данный инструмент предназначен для разбивания, сверления, соскабливания в бетоне и других похожих материалах, например, при прокладке труб, кабелей, установке сантехнических изделий, других работах. Общий вид инструментов представлен на рисунке 1

## ПРАВИЛА ТЕХНИКИ БЕЗОПАСНОСТИ

**⚠ ОСТОРОЖНО!** Ознакомьтесь со всеми предупреждениями по безопасности, указаниями, иллюстрациями и техническими характеристиками, представленными вместе с данной электрической машиной. Невыполнение всех приведенных ниже указаний может привести к поражению электрическим током и (или) к тяжелому телесному повреждению.

Сохраните все предупреждения и инструкции для справки.

Термин «электрическая машина» или «электроинструмент» в этих предупреждениях относится к вашей работающей от сети электрической машине или к аккумуляторной (беспроводной) электрической машине.

## ОСОБЕННЫЕ ПРАВИЛА БЕЗОПАСНОСТИ ДЛЯ ОТБОЙНЫХ МОЛОТКОВ

### УКАЗАНИЯ МЕР БЕЗОПАСНОСТИ ПРИ ВЫПОЛНЕНИИ ВСЕХ ОПЕРАЦИЙ



Всегда носите защитные очки.



Рекомендуется использовать пылезастыжную маску.



Используйте средства защиты слуха.



Прочтите инструкции



Соответствие с основными стандартами по безопасности применимых Европейских директив.



Евразийский знак соответствия.



Украинский знак соответствия

- ♦ Необходимо использовать дополнительную рукоятку, поставляемую вместе с машиной. Потеря управления может вызвать телесное повреждение.
- ♦ Удерживают машину за изолированные поверхности захвата, так как при выполнении операции рабочий инструмент может прикоснуться к скрытой проводке или собственному кабелю. При прикосновении рабочего инструмента к находящемуся под напряжением проводу доступные металлические части ручной машины могут попасть под напряжение и вызвать поражение оператора электрическим током.

### УКАЗАНИЯ МЕР БЕЗОПАСНОСТИ ПРИ ИСПОЛЬЗОВАНИИ ДЛИННЫХ РАБОЧИХ ИНСТРУМЕНТОВ

- ♦ Запрещено работать на частоте вращения, превышающей максимальной частоту вращения рабочего инструмента. На высокой частоте вращения рабочий инструмент может согнуться, если допускается свободное вращение без контакта с объектом обработки, что может привести к получению телесных повреждений.
- ♦ Всегда начинают сверление с низкой частоты вращения и с концом рабочего инструмента, опирающегося на объект обработки. На высокой частоте вращения рабочий инструмент может согнуться, если допускается свободное вращение без контакта с объектом обработки, что может привести к получению телесных повреждений.
- ♦ Прикладывая усилие только параллельно оси вращения рабочего инструмента и избегая приложения чрезмерного усилия. Рабочие инструменты могут изгибаться, вызывая повреждения или потерю контроля, что может привести к получению телесных повреждений.

### ДОПОЛНИТЕЛЬНЫЕ УКАЗАНИЯ ПО БЕЗОПАСНОСТИ

- ♦ Крепко держите электроинструмент во время работы.
- ♦ Перед началом работ убедитесь в том, что сверло надежно зафиксировано в держателе.
- ♦ Перед работой проверьте степень затяжки винтов. При нормальной работе машина вибрирует. Винты могут прийти в

ослабленное состояние, и это может вызвать аварию или несчастный случай.

- ♦ В холодное время года или после длительного хранения перед работой дайте перфоратору несколько минут поработать без нагрузки, это размягчит смазку, без которой работа в режиме удара будет невозможной.
- ♦ Закрепите заготовку должным образом. Закрепление заготовки в зажимном приспособлении или тисках безопаснее, чем удерживать заготовку руками.
- ♦ Всегда следите за устойчивым положением ног. При работе на высоте убедитесь в отсутствии кого-либо под Вами.
- ♦ Не прикасайтесь руками к вращающимся частям инструмента.
- ♦ Не направляйте перфоратор в направлении живых объектов.
- ♦ Не оставляйте инструмент работающим без присмотра
- ♦ Избегайте повреждений газовых и водопроводных труб, электрических кабелей и несущих стен. Используйте соответствующие детекторы.
- ♦ Прежде чем отложить электроинструмент, подождите, пока все движущиеся части полностью остановятся. Рабочий инструмент может заклинить, и вы потеряете контроль над электроинструментом.
- ♦ Не прикасайтесь к рабочим инструментам сразу после окончания работы, дайте им остыть.
- ♦ В случае заклинивания рабочего инструмента немедленно выключите электроинструмент.
- ♦ Рабочий инструмент необходимо хранить и обращаться с ним в соответствии с инструкциями производителя.

## ЭЛЕКТРОПИТАНИЕ

Инструмент должен быть подключен к сети с напряжением, соответствующим напряжению, указанному на маркировочной табличке. Использование тока пониженного напряжения может привести к перегрузке инструмента. Род тока – переменный, однофазный. В соответствии с европейскими стандартами инструмент имеет двойную степень защиты от поражения током и, следовательно, может быть подключен к незаземленным розеткам.

### Для установки инструмента

1. Очистите хвостовик инструмента (поз.1, рис.2) и слегка смажьте консистентной смазкой (поз.2, рис.2).
2. Оттните назад запорную втулку (поз.3, рис.3)
3. С одновременным вращением введите инструмент в инструментальное гнездо (поз.4, рис.3) до упора.
4. Отпустите запорную втулку.
5. Проверьте прочность посадки инструмента.
6. Проверьте, не поврежден ли пылезастыжный колок (поз.5, рис.3).

### ⚠ ВНИМАНИЕ!

Если пылезастыжный колок поврежден, то его следует обязательно заменить! Для извлечения инструмента отведите запорную втулку (поз.3, рис.3) назад и выщипайте инструмент.

В зависимости от модели доступны два или три режима работы:

1. Ударное сверление - этот режим предназначен для сверления бетона, кирпича, камня и пустотелого кирпича.
2. Сверление без удара - этот режим используется для сверления без удара в хрупких материалах, газобетоне, металле или дереве.
3. Режим удара - этот режим предназначен для сносных работ,ковки и долбления в таких материалах как кирпич, бетон, пустотелый кирпич, газобетон и сносных работ, например демонтаж плитки, старой штукатурки.

### Ударное сверление

Для установки режима ударного сверления поверните переключатель (поз. 6. Рисунок 4) ударного механизма на символ «молотка или сверла».

### Сверление без удара

Для установки режима ударного сверления поверните переключатель (поз. 6. Рисунок 4) ударного механизма на символ «сверло».

### Режим удара

Для установки режима ударного сверления необходимо повернуть переключатель (поз. 6. Рисунок 4) ударного механизма в положение «молоток».

**⚠ ВНИМАНИЕ!**

- ◇ Переключать режим можно только в состоянии полной остановки перфоратора.
- ◇ В процессе сверления с ударным действием запрещается прикладывать большое усилие к перфоратору, его можно только слегка направлять. Повышенное усилие не увеличивает силу удара, а только создаёт ненужные дополнительные нагрузки двигателю!
- ◇ Для получения максимальной производительности в процессе сверления с ударным действием следует работать на максимальных оборотах.
- ◇ Во избежание быстрого износа ударного механизма следите, чтобы рычаг переключения всегда находился зафиксированным в любом из рабочих положений.

**⚠ ВНИМАНИЕ!**

Если Вы чувствуете, что шестерни не входят в зацепление, проверьте рукой. Не прикладывайте к переключателю большого усилия.

**Установка долота**

- ◇ Перед установкой долота убедитесь, что перфоратор выключен и отключен от сети. Рычаг ударного механизма установите в промежуточную позицию. Теперь долото можно вручную повернуть в нужное рабочее положение. После этого снова установите рычаг ударного механизма в позицию «долото». Долото зафиксировывается в нужном положении.
- ◇ Если переключатель не зафиксировался в этом положении, немного поверните долото рукой.
- ◇ Рычаг ударного механизма должен быть точно установлен в позицию. Не пользуйтесь перфоратором в качестве лома! После работы в режиме удара необходимо дать поработать перфоратору в режиме сверления для разгона смазки.
- ◇ Отбивайте только небольшие частицы материала, так Ваш труд будет более производительным. При долбёжных работах перед запуском следует непременно проверить, надёжно ли закреплено долото в рабочей позиции.

**Установка боковой ручки****⚠ ВНИМАНИЕ!**

Для обеспечения безопасного сверления всегда устанавливайте боковую ручку (поз.7, рис.7).

Для удерживания перфоратора в любом положении при сверлении боковая ручка может устанавливаться на перфоратор в любом положении. Ослабьте ручку, поворачивая ее против часовой стрелки. Затем установите ее в заданном положении, и снова затяните, поворачивая по часовой стрелке.

**РАБОТА С ИНСТРУМЕНТОМ****Включение перфоратора****⚠ ВНИМАНИЕ!**

Перед включением инструмента всегда проверяйте работоспособность выключателя, после отпускания он должен легко возвращаться в положение «выключено».

Чтобы включить инструмент, просто нажмите на клавишу выключателя (позиция 8, рисунок 8). Чтобы выключить инструмент, отпустите клавишу выключателя (позиции 8,9).

**⚠ ВНИМАНИЕ!**

Как только муфта сработала, немедленно выключите машину. Это позволит Вам избежать перегруза электродвигателя.

**Работа отбойным молотком**

Поставьте рычаг ударного механизма в положение «долото». Держите машину крепко двумя руками. Включите машину, прикладывайте легкое усилие для удержания машины в выбранном для удара месте. Сильно давить на перфоратор нет необходимости, так как это не даст лучших результатов.

**Ограничитель глубины сверления**

Ограничитель глубины сверления используется для сверления отверстий одинаковой глубины. Ослабьте кнопку зажима, расположенную на боковой ручке и вставьте ограничитель глубины в отверстие в основании зажима. Отрегулируйте ограничитель глубины сверления до желаемой глубины и затяните кнопку зажима.

**УХОД ЗА ИНСТРУМЕНТОМ****Чистка**

Работающим мотором (при нажатии на выключатель) продуйте грязь и пыль из всех вентиляционных отверстий. Внешние пластиковые части можно почистить влажной тряпкой и легким моющим средством. Никогда не используйте растворитель.

**ОБСЛУЖИВАНИЕ**

Всегда перед проведением профилактических и сервисных работ убедитесь в том, что инструмент выключен и отсоединен от розетки. Для безопасной и надежной работы инструмента помните, что ремонт, обслуживание и регулировка инструмента должны проводиться в условиях сервисных центров с использованием только оригинальных запасных частей и расходных материалов.

**ЗАЩИТА ОКРУЖАЮЩЕЙ СРЕДЫ**

Заботясь о природе, электроинструменты, принадлежности и упаку - ку нужно сдавать на экологически чистую переработку. Не выбрасывайте электроинструменты в бытовой мусор!

**Только для стран ЕС:**

В соответствии с европейской директивой 2012/19/EU об отработанных электрических и электронных приборах и соответствующему национальному законодательству, дефектные или отслужившие свой срок аккумуляторные батареи и электронные приборы подлежат сбору с целью их последующей экологически безопасной переработки.

При неправильной утилизации отработанные электрические и электронные приборы могут оказать вредное воздействие на окружающую среду и здоровье человека из-за возможного присутствия в них опасных веществ.

DE | DEUTSCH  
BOHRHAMMER  
BH1100,  
BH1100DFR  
BEDIENUNGSANLEITUNG  
UNG

**TECHNISCHE DATEN**

Gewicht (einschließlich Zubehör), kg	4	4,2
<b>Gerätebeschreibung (Abb. 1)</b>		

## BESCHREIBUNG

Der elektrische Bohrhammer Procraft ist ein zuverlässiges Werkzeug, das in drei Modi arbeiten kann: Bohren, Schlag, Schlagbohren. Dieses Werkzeug ist zum Aufbrechen, Bohren und Meißeln in Beton und anderen ähnlichen Materialien bestimmt, beispielsweise bei der Verlegung von Rohren, Kabeln, der Installation von Sanitärprodukten und anderen Arbeiten.

Die Gesamtansicht der Werkzeuge ist in Abbildung 1 dargestellt.

## SICHERHEITSHINWEISE

**WARNUNG!** Lesen Sie alle Sicherheitshinweise, Anleitungen, Abbildungen und Spezifikationen, die mit diesem Elektrowerkzeug geliefert werden. Die Nichtbeachtung aller nachfolgenden Anweisungen kann zu Stromschlägen, Bränden und/oder schweren Verletzungen führen.

Bewahren Sie alle Anleitungen und Hinweise für die zukünftige Verwendung auf.

Der Begriff „Elektrowerkzeug“ und „Handmaschine“ in diesen Warnhinweisen bezieht sich auf Ihr elektrisches Gerät, das entweder netzbetrieben (mit Netzkabel) oder akkubetrieben (ohne Netzkabel) ist.

## BESONDERE SICHERHEITSHINWEISE FÜR ABBAUHAMMER

### SICHERHEITSHINWEISE FÜR ALLE ARBEITSVORGÄNGE



Tragen Sie stets eine Schutzbrille.



Es wird empfohlen, eine Staubschutzmaske zu verwenden.



Tragen Sie Gehörschutz.

Lesen Sie die Anleitungen.



Entspricht den grundlegenden Sicherheitsnormen, die für die europäischen Richtlinien gelten.

Eurasisches Konformitätszeichen.

Ukrainisches Konformitätszeichen.

◇ Es ist notwendig, den mit dem Gerät gelieferten Zusatzhandgriff zu verwenden. Kontrollverlust kann zu Verletzungen führen.

◇ Halten Sie das Gerät nur an den isolierten Griffbereichen, da das Werkzeug während des Betriebs versteckte Leitungen oder das eigene Kabel berühren kann. Wenn das Werkzeug mit einer spannungsführenden Leitung in Berührung kommt, können metallische Teile des Handgeräts unter Spannung geraten und einen Stromschlag für den Bediener verursachen.

### SICHERHEITSHINWEISE FÜR DIE VERWENDUNG VON LANGEN ARBEITSWERKZEUGEN

◇ Es ist verboten, mit einer Drehzahl zu arbeiten, die die maximale Drehzahl des Arbeitswerkzeugs überschreitet. Bei hoher Drehzahl kann sich das Werkzeug verbiegen, wenn es frei ohne Kontakt zum Werkstück rotiert, was zu Verletzungen führen kann.

◇ Beginnen Sie das Bohren immer mit niedriger Drehzahl und mit der Spitze des Werkzeugs, die auf dem Werkstück aufliegt. Bei

hoher Drehzahl kann sich das Werkzeug verbiegen, wenn es frei ohne Kontakt zum

Werkstück rotiert, was zu Verletzungen führen kann.

- ◇ Üben Sie nur Kräfte parallel zur Drehachse des Werkzeugs aus und vermeiden Sie übermäßigen Druck. Werkzeuge können sich verbiegen, was zu Beschädigungen oder Kontrollverlust führen kann und Verletzungen verursachen kann.

### ZUSÄTZLICHE SICHERHEITSHINWEISE

- ◇ Halten Sie das Elektrowerkzeug während der Arbeit fest.
- ◇ Stellen Sie vor Arbeitsbeginn sicher, dass der Bohrer fest im Halter fixiert ist.
- ◇ Überprüfen Sie vor der Arbeit den Anzugsgrad der Schrauben. Bei normalem Betrieb vibriert die Maschine. Schrauben können sich lockern, was zu Unfällen oder Verletzungen führen kann.
- ◇ Im Winter oder nach längerer Lagerung lassen Sie den Bohrhammer vor der Arbeit einige Minuten ohne Belastung laufen, um das Schmierfett zu erwärmen, ohne dass der Betrieb im Schlagmodus nicht möglich ist.
- ◇ Befestigen Sie das Werkstück ordnungsgemäß. Die Fixierung des Werkstücks in einer Spannvorrichtung oder Schraubstock ist sicherer als das Halten mit der Hand.
- ◇ Achten Sie stets auf einen stabilen Stand der Füße. Arbeiten in der Höhe nur, wenn sich niemand unter Ihnen befindet.
- ◇ Berühren Sie keine rotierenden Teile des Werkzeugs mit den Händen.
- ◇ Richten Sie den Bohrhammer nicht auf lebende Objekte.
- ◇ Lassen Sie das Werkzeug nicht unbeaufsichtigt laufen.
- ◇ Vermeiden Sie Beschädigungen an Gas- und Wasserleitungen, elektrischen Kabeln und tragenden Wänden. Verwenden Sie geeignete Detektoren.
- ◇ Bevor Sie das Elektrowerkzeug ablegen, warten Sie, bis alle beweglichen Teile vollständig zum Stillstand gekommen sind. Das Arbeitswerkzeug kann blockieren und Sie verlieren die Kontrolle über das Elektrowerkzeug.
- ◇ Berühren Sie die Arbeitswerkzeuge unmittelbar nach Beendigung der Arbeit nicht, lassen Sie sie abkühlen.
- ◇ Bei Blockierung des Arbeitswerkzeugs schalten Sie das Elektrowerkzeug sofort aus.
- ◇ Das Arbeitswerkzeug ist gemäß den Anweisungen des Herstellers zu lagern und zu behandeln.

## STROMVERSORGUNG

Das Werkzeug muss an ein Netz mit der auf dem Typenschild angegebenen Spannung angeschlossen werden. Die Verwendung von Niederspannung kann zu Überlastung des Werkzeugs führen. Stromart: Wechselstrom, einphasig. Gemäß europäischen Normen verfügt das Werkzeug über einen doppelten Schutz gegen Stromschlag und kann daher an nicht geerdete Steckdosen angeschlossen werden.

### Zur Installation des Werkzeugs:

1. Reinigen Sie den Werkzeugschaft (Pos. 1, Abb. 2) und fetten Sie ihn leicht mit Konsistenzfett (Pos. 2, Abb. 2) ein.
2. Ziehen Sie die Verriegelungshülse zurück (Pos. 3, Abb. 3).
3. Führen Sie das Werkzeug bei gleichzeitiger Drehung bis zum Anschlag in die Werkzeugaufnahme (Pos. 4, Abb. 3) ein.
4. Lassen Sie die Verriegelungshülse los.
5. Überprüfen Sie die feste Sitz des Werkzeugs.
6. Prüfen Sie, ob die Staubschutzkappe (Pos. 5, Abb. 3) unbeschädigt ist.

### ACHTUNG!

Ist die Staubschutzkappe beschädigt, muss sie unbedingt ersetzt werden! Zum Entfernen des Werkzeugs ziehen Sie die Verriegelungshülse (Pos. 3, Abb. 3) zurück und ziehen das Werkzeug heraus.

### Je nach Modell sind zwei oder drei Betriebsarten verfügbar:

1. Schlagbohren - dieser Modus ist für das Bohren in Beton, Ziegel, Stein und Holzziegel vorgesehen.
2. Bohren ohne Schlag - dieser Modus wird für das Bohren ohne Schlag in empfindlichen Materialien, Porenbeton, Metall oder Holz verwendet.
3. Schlagmodus - dieser Modus ist für Abbrucharbeiten, das Herstellen von Schlitzeln in Materialien wie Ziegel, Beton, Holzziegel, Porenbeton sowie für Abbrucharbeiten, das Entfernen alter Fliesen oder Putz vorgesehen.

**Schlagbohren**

Zum Einstellen des Schlagbohrmodus drehen Sie den Schalter (Pos. 6, Abb. 4) des Schlagmechanismus auf das Symbol „Hammer und Bohrer“.

**Bohren ohne Schlag**

Zum Einstellen des Bohrmodus ohne Schlag drehen Sie den Schalter (Pos. 6, Abb. 4) des Schlagmechanismus auf das Symbol „Bohrer“.

**Schlagmodus**

Zum Einstellen des Schlagmodus drehen Sie den Schalter (Pos. 6, Abb. 4) des Schlagmechanismus auf die Position „Hammer“.

**ACHTUNG!**

- ◊ Der Modus darf nur bei vollständigem Stillstand des Bohrhammers umgeschaltet werden.
- ◊ Beim Bohren mit Schlagwirkung darf kein großer Druck auf den Bohrhämmer ausgeübt werden, er darf nur leicht geführt werden. Erhöhter Druck erhöht nicht die Schlagkraft, sondern belastet nur unnötig den Motor!
- ◊ Für maximale Leistung beim Bohren mit Schlagwirkung sollte mit maximaler Drehzahl gearbeitet werden.
- ◊ Um schnellen Verschleiß des Schlagmechanismus zu vermeiden, achten Sie darauf, dass der Umschalthebel immer in einer der Arbeitsstellungen arretiert ist.

**ACHTUNG!**

Wenn Sie spüren, dass die Zahnräder nicht eingreifen, drehen Sie das Bohrfutter von Hand. Üben Sie keinen großen Kraftaufwand auf den Schalter aus.

**Einsetzen des Meißels**

- ◊ Stellen Sie vor dem Einsetzen des Meißels sicher, dass der Bohrhämmer ausgeschaltet und vom Netz getrennt ist. Stellen Sie den Hebel des Schlagmechanismus in die Zwischenstellung. Nun kann der Meißel manuell in die gewünschte Arbeitsposition gedreht werden. Danach stellen Sie den Hebel des Schlagmechanismus wieder in die Position „Meißel“. Der Meißel wird in der gewünschten Position fixiert.
- ◊ Wenn der Schalter in dieser Position nicht einrastet, drehen Sie den Meißel leicht von Hand.
- ◊ Der Hebel des Schlagmechanismus muss genau in der Position eingestellt sein. Verwenden Sie den Bohrhämmer nicht als Brechstange! Nach der Arbeit im Schlagmodus sollte der Bohrhämmer im Bohrmodus laufen, um das Schmierfett zu verteilen.
- ◊ Schlagen Sie nur kleine Materialstücke ab, so ist Ihre Arbeit produktiver. Bei Abbrucharbeiten prüfen Sie vor dem Start unbedingt, ob der Meißel sicher in der Arbeitsposition fixiert ist.

**Montage des Seitenhandgriffs****ACHTUNG!**

Für sicheres Bohren montieren Sie stets den Seitenhandgriff (Pos. 7, Abb. 7).

Zur Fixierung des Bohrhammers in jeder Position während des Bohrens kann der Seitenhandgriff in beliebiger Position am Bohrhämmer montiert werden. Lösen Sie den Griff, indem Sie ihn gegen den Uhrzeigersinn drehen. Stellen Sie ihn dann in der gewünschten Position ein und ziehen Sie ihn wieder fest, indem Sie im Uhrzeigersinn drehen.

**ARBEIT MIT DEM WERKZEUG****Einschalten des****Bohrhammers ACHTUNG!**

Überprüfen Sie vor dem Einschalten des Werkzeugs stets die Funktionstüchtigkeit des Schalters; nach dem Loslassen muss er leicht in die Position „Aus“ zurückkehren.

Um das Werkzeug einzuschalten, drücken Sie einfach die Schalttaste (Position 8, Abbildung 8). Um das Werkzeug auszuschalten, lassen Sie die Schalttaste los (Positionen 8, 9). Bohrtiefenanschlag.

**Arbeiten mit dem Abbruchhammer**

Stellen Sie den Hebel des Schlagmechanismus auf die Position „Meißel“. Halten Sie die Maschine mit beiden Händen. Schalten Sie die Maschine ein und üben Sie leichten Druck aus, um die Maschine an der gewählten Schlagstelle zu halten. Starkes Drücken auf den Bohrhämmer ist nicht erforderlich, da dies keine besseren Ergebnisse bringt.

**Bohrtiefenanschlag**

Der Bohrtiefenanschlag wird zum Bohren von Löchern mit gleicher

Tiefe verwendet. Lösen Sie die Klemmknopf an der Seitenhandgriff und stecken Sie den Bohrtiefenanschlag in die Öffnung an der Basis der Klemmung. Stellen Sie den Bohrtiefenanschlag auf die gewünschte Tiefe ein und ziehen Sie den Klemmknopf fest.

**PFLEGE DES WERKZEUGS****Reinigung**

Blasen Sie bei laufendem Motor (bei gedrücktem Schalter) Schmutz und Staub aus allen Lüftungsöffnungen. Die äußeren Kunststoffteile können mit einem feuchten Tuch und einem milden Reinigungsmittel gereinigt werden. Verwenden Sie niemals Lösungsmittel.

**WARTUNG**

Stellen Sie vor Wartungs- und Servicearbeiten stets sicher, dass das Werkzeug ausgeschaltet und vom Netz getrennt ist.

Für einen sicheren und zuverlässigen Betrieb des Werkzeugs beachten Sie, dass Reparaturen, Wartungen und Einstellungen nur in Servicezentren mit Verwendung ausschließlich originaler Ersatzteile und Verbrauchsmaterialien durchgeführt werden dürfen.

**Umweltschutz**

Im Interesse des Umweltschutzes sind Elektrowerkzeuge, Zubehör und Verpackungen einer umweltgerechten Entsorgung zuzuführen. Werfen Sie Elektrowerkzeuge nicht in den Hausmüll!

**Nur für EU-Länder:**

Gemäß der europäischen Richtlinie 2012/19/EU über Elektro- und Elektronik-Altgeräte sowie den entsprechenden nationalen Rechtsvorschriften sind defekte oder ausgediente elektronische Geräte einer umweltgerechten Entsorgung zuzuführen.

Elektronische Geräte, die nicht ordnungsgemäß entsorgt werden, können aufgrund der möglichen Anwesenheit gefährlicher Stoffe schädliche Auswirkungen auf die Umwelt und die Gesundheit haben.

Wir, Vega Trade Company Limited, erklären in eigener Verantwortung, dass der Bohrhämmer

**EN CE DECLARATION OF CONFORMITY**

We, Vega Trade Company Limited, as the responsible manufacturer declare Rotary hammer

**TM Procraft: BH1100, BH1100DFR**

Are of series production<sup>1</sup> and confirm to the following European Directives and are manufactured in accordance with the following standards or standardized documents: <sup>2</sup>

Technical documentation has been supported by: VEGA TRADE COMPANY LIMITED, add. Room 212, 2nd F., Building 11, No. 898 Lingshan Road, Shanghai, PRC. MADE IN PRC. E-mail: vegatools@163.com

<sup>3</sup> Authorized representative able to compile the technical documentation

**CZ PROHLÁČENÍ O SHODĚ S**

My, Vega Trade Company Limited, jakožto zodpovědný výrobce prohlašujeme, že Sekaci kladivo

**TM Procraft: BH1100, BH1100DFR**

Jsou ze sériové výroby<sup>1</sup> a v souladu s těmito evropskými směrnici, a vyrobeny v souladu s následujícími normami nebo standardizovanými dokumenty: <sup>2</sup>

Technická dokumentace byla podpořena: VEGA TRADE COMPANY LIMITED, add. Room 212, 2nd F., Building 11, No. 898 Lingshan Road, Shanghai, PRC. VYROBENO V PRC. E-mail: vegatools@163.com

CZECH REPUBLIC, IMPORTER VEGA TOOLS s.r.o.

IČO: 07594470 DIČ: CZ07594470

Sídlo firmy: Křížovnická 86/6, Staré Město, 110 00 Praha.

Sklád a prodejna: Klejnarská 92, 280 02 Kolín IV

Tel: +420 778 752 534 E-mail: info@procraft.cz Web: www.procraft.cz

<sup>3</sup> Autorizovaná osoba pověřena schvalováním technické dokumentace

**SK VYHLÁŠENIE O ZHODE ES**

My, Vega Trade Company Limited, ako zodpovedný výrobca vyhlasujeme, že Rotáčné kladivo

**TM Procraft: BH1100, BH1100DFR**

Sú zo sériovej výroby<sup>1</sup> a v súlade s týmito európskymi smernicami, a vyrobené v súlade s nasledujúcimi normami alebo standardizovanými dokumentmi: <sup>2</sup>

Technická dokumentácia bola podporená: VEGA TRADE COMPANY LIMITED, add. Room 212, 2nd F., Building 11, No. 898 Lingshan Road, Shanghai, PRC. VYROBENO V ČLR. E-mail: vegatools@163.com

<sup>3</sup> Autorizovaný zástupca schopný predložiť technickú dokumentáciu

**PL DEKLARACJA ZGODNOŒCI WE**

My, Vega Trade Company Limited, jako odpowiedzialny producent oświadczamy, że Młot udarowo-obrotowy

**TM Procraft: BH1100, BH1100DFR**

Są produkowane seryjnie<sup>1</sup> i są zgodne z następującymi dyrektywami europejskimi, wyprodukowano zgodnie z następującymi normami lub znormalizowanymi dokumentami: <sup>2</sup>

Dokumentacja techniczna dostarcza firma: VEGA TRADE COMPANY LIMITED, add. Room 212, 2nd F., Building 11, No. 898 Lingshan Road, Shanghai, PRC. WYPRODUKOWANO W PRC. E-mail: vegatools@163.com

<sup>3</sup> Upoważniony przedstawiciel posiadający dostęp do dokumentacji technicznej

**BG ДЕКЛАРАЦИЯ ЗА СЪОТВЕТСТВИЕ**

Wir, Vega Trade Company Limited, als verantwortlicher Hersteller erklären, dass der Bohrhammer

**TM Procraft: BH1100, BH1100DFR**

Technische Dokumentation: VEGA TRADE COMPANY LIMITED, Adresse: Raum 212, 2. Etage, Gebäude 11, Nr. 898 Lingshan Road, Shanghai, VR China. HERGESTELLT IN CHINA. E-Mail:

IMPORT: Elephant Tools GmbH. Registrierte Adresse: Bulgarien, 1799 Sofia, Mladost 2, Block 261A, Eingang 2, 4. Etage, Wohnung 12. Lager- und Serviceadresse: Stadt Bozhurishte, Europa Boulevard 10, 2227, Lager Nr. 15. vegatools@163.com

<sup>3</sup> Autorisierter Vertreter, der die technische Dokumentation erstellen kann

Werden serienmäßig hergestellt<sup>1</sup> und entsprechen den folgenden europäischen Richtlinien und werden gemäß den folgenden Normen oder standardisierten Dokumenten gefertigt: <sup>2</sup>

**RO DECLARAȚIA CE DE CONFORMITATE**

Noi, Vega Trade Company Limited, în calitate de producător, declarăm Ciocan rotopercutor

**TM Procraft: BH1100, BH1100DFR**

Sunt fabricate in serie<sup>1</sup> și confirmăm următoarele directive europene, sunt fabricate în conformitate cu următoarele standarde sau documente standardizate: <sup>2</sup>

Documentația tehnică a fost susținută de: VEGA TRADE COMPANY LIMITED, add. Room 212, 2nd F., Building 11, No. 898 Lingshan Road, Shanghai, PRC. FABRICATE ÎN PRC. E-mail: vegatools@163.com

<sup>3</sup> Reprezentantul autorizat în masura sa întocmească documentația tehnică

**HU CE MEGFELELŐSÉGI NYILATKOZAT**

Mi, Vega Trade Company Limited, mint felelős gyártó, ezennel kijelentjük, hogy az Ipari ütvefúró

**TM Procraft: BH1100, BH1100DFR**

Sorozatgyártásban kerül<sup>1</sup> gyártásra és megfelel a következő EK direktívák előírásainak: Következő szabványoknak vagy szabványosított dokumentumoknak megfelelően kerül gyártásra: <sup>2</sup>

Műszaki dokumentáció VEGA TRADE COMPANY LIMITED, add. Room 212, 2nd F., Building 11, No. 898 Lingshan Road, Shanghai, PRC. FABRICATE ÎN PRC. E-mail: vegatools@163.com

<sup>3</sup> Műszaki dokumentáció összeállítására jogosult képviselő

**RU CE ДЕКЛАРАЦИЯ СООТВЕТСТВИЯ**

CE-KONFORMITÄTSERKLÄRUNG

**TM Procraft: BH1100, BH1100DFR**

Technische Dokumentation wird bereitgestellt von: VEGA TRADE COMPANY LIMITED, Adresse: Büro 212, 2. Etage, Gebäude 11, Nr. 898 Lingshan Road, Shanghai, VR China. HERGESTELLT IN CHINA. E-Mail:

<sup>3</sup> Autorisierter Vertreter, der die technische Dokumentation bereitstellen kann vegatools@163.com

Werden serienmäßig hergestellt<sup>1</sup> und entsprechen den folgenden europäischen Richtlinien und werden gemäß den folgenden Normen oder standardisierten Dokumenten gefertigt: <sup>2</sup>

**DE Wir, Vega Trade Company Limited, als verantwortlicher Hersteller erklären, dass der Bohrhammer**

Gemäß der technischen Beschreibung entspricht das Produkt allen anwendbaren Anforderungen der folgenden Richtlinien und harmonisierten Normen: <sup>2</sup>

**TM Procraft: BH1100, BH1100DFR**

Technische Dokumentation wird bereitgestellt von: VEGA TRADE COMPANY LIMITED, Adresse: Büro 212, 2. Etage, Gebäude 11, Nr. 898 Lingshan Road, Shanghai, VR China. HERGESTELLT IN CHINA. E-Mail:

<sup>3</sup> Autorisierter Vertreter, der die technische Dokumentation bereitstellen kann vegatools@163.com

<sup>3</sup> Autorisierter Vertreter, der in der Lage ist, technische Dokumentation bereitzustellen

<sup>1</sup>: 00000001-99999999

Czech Republic

<sup>2</sup>: 2006/42/EC

2011/65/EU  
(and its amendment 2015/863/EU)

2014/30/EU

<sup>3</sup>: Jan Paluchnik  
VEGA TOOLS s.r.o.,  
Křížovnická 86/6,  
Staré Město,  
110 00 Prague,

EN 62841-  
1:2015+A1:2022  
EN IEC 62841-2-  
6:2020+A1:2020  
EN IEC 55014-1:2021  
EN IEC 55014-2:2021  
EN IEC 61000-3-  
2:2019+A1:2021  
EN 61000-3-  
3:2013+A1:2019+A2:202  
1

Mr Bao  
Junhua  
Production Line  
Manager

EN IEC 63000:2018